

-ร่าง-

เอกสารประกวดราคาซื้อด้วยวิธีประกวดราคาอิเล็กทรอนิกส์ (e-bidding)  
การซื้อครุภัณฑ์คอมพิวเตอร์ โครงการจัดซื้อเครื่องคอมพิวเตอร์พกพาขนาดกลาง (Tablet) เพื่อทดแทน  
จำนวน ๕๕๖ เครื่อง

สาธารณชนที่สนใจจะเสนอแนะ วิจารณ์ หรือมีความเห็นในร่างประกาศและร่างเอกสารประกวด  
ราคาซื้อด้วยวิธีประกวดราคาอิเล็กทรอนิกส์ (e-bidding) การซื้อครุภัณฑ์คอมพิวเตอร์ โครงการจัดซื้อเครื่อง  
คอมพิวเตอร์พกพาขนาดกลาง (Tablet) เพื่อทดแทน จำนวน ๕๕๖ เครื่อง ในครั้งนี้ สามารถส่งข้อเสนอแนะ  
วิจารณ์ หรือมีความเห็นเป็นลายลักษณ์อักษรที่จะต้องเปิดเผยชื่อ และที่อยู่ ของผู้เสนอแนะ หรือวิจารณ์  
มาที่คณะกรรมการกำหนดขอบเขตของงานโครงการจัดซื้อเครื่องคอมพิวเตอร์พกพาขนาดกลาง (Tablet)  
เพื่อทดแทน จำนวน ๕๕๖ เครื่อง

โดยวิธีต่อไปนี้

๑. ทางไปรษณีย์ หรือจัดส่งโดยตรงที่  
กลุ่มพัสดุ สำนักบริหารกลาง สำนักงานสถิติแห่งชาติ  
ศูนย์ราชการเฉลิมพระเกียรติ ๘๐ พรรษาฯ  
อาคารรัฐประศาสนภักดี (อาคารบี) ชั้น ๒  
ถนนแจ้งวัฒนะ เขตหลักสี่ กรุงเทพฯ ๑๐๒๑๐  
โทรศัพท์ ๐๒-๑๔๓-๑๒๗๗ , ๐๒-๑๔๑-๗๓๒๖
๒. ทางโทรสาร หมายเลข ๐๒-๑๔๓-๘๑๑๓
๓. ทาง E-Mail Address : [oprocure@nso.go.th](mailto:oprocure@nso.go.th)

ทั้งนี้ ภายในวันที่..... ๒๖ ส.ย. ๒๕๖๐

## - ร่าง -

ประกาศ สำนักงานสถิติแห่งชาติ  
เรื่อง ประกวดราคาซื้อครุภัณฑ์คอมพิวเตอร์ โครงการจัดซื้อเครื่องคอมพิวเตอร์พกพาขนาดกลาง (Tablet)  
เพื่อทดแทน จำนวน ๕๔๖ เครื่อง  
ด้วยวิธีประกวดราคาอิเล็กทรอนิกส์ (e-bidding)

สำนักงานสถิติแห่งชาติ มีความประสงค์จะประกวดราคาซื้อครุภัณฑ์คอมพิวเตอร์ โครงการจัดซื้อเครื่องคอมพิวเตอร์พกพาขนาดกลาง (Tablet) เพื่อทดแทน จำนวน ๕๔๖ เครื่อง ด้วยวิธีประกวดราคาอิเล็กทรอนิกส์ (e-bidding)

สำนักงานสถิติแห่งชาติ สงวนสิทธิ์ที่จะยกเลิกการประกวดราคาด้วยวิธีประกวดราคาอิเล็กทรอนิกส์ ครั้งนี้ หากไม่ได้รับอนุมัติให้ใช้เงินงบประมาณ ผู้เสนอราคาจะเรียกองค์เสียหายใดๆ จากสำนักงานสถิติแห่งชาติมิได้

ผู้มีสิทธิเสนอราคาจะต้องมีคุณสมบัติ ดังต่อไปนี้

๑. เป็นนิติบุคคลที่จดทะเบียนในประเทศไทย มีอาชีพขายพัสดุที่ประกวดราคาอิเล็กทรอนิกส์ ดังกล่าว
๒. ไม่เป็นผู้ที่ถูกระบุงชื่อไว้ในบัญชีรายชื่อผู้ทำงานของทางราชการและได้แจ้งเวียนชื่อแล้วหรือไม่เป็นผู้ที่ได้รับผลของการสั่งให้นิติบุคคลหรือบุคคลอื่น เป็นผู้ทำงานตามระเบียบของทางราชการ
๓. ไม่เป็นผู้มีผลประโยชน์ร่วมกันกับผู้เสนอราคารายอื่นที่เข้ายื่นข้อเสนอให้แก่ สำนักงานสถิติแห่งชาติ ณ วันประกาศประกวดราคาอิเล็กทรอนิกส์ หรือไม่เป็นผู้กระทำการอันเป็นการขัดขวางการแข่งขันราคาอย่างเป็นธรรมในการประกวดราคาอิเล็กทรอนิกส์ครั้งนี้
๔. ไม่เป็นผู้ได้รับเอกสิทธิ์หรือความคุ้มกัน ซึ่งอาจปฏิเสธไม่ยอมขึ้นศาลไทย เว้นแต่รัฐบาลของผู้เสนอราคาได้มีคำสั่งให้สละสิทธิ์และความคุ้มกันเช่นนั้น
๕. ผู้เสนอราคาต้องไม่เป็นผู้ที่ถูกประเมินสิทธิผู้เสนอราคาในสถานะที่ห้ามเข้าเสนอราคาและห้ามทำสัญญาตามที่ กวพ. กำหนด
๖. นิติบุคคลที่จะเข้าเป็นคู่สัญญาต้องไม่อยู่ในฐานะเป็นผู้ไม่แสดงบัญชีรายรับรายจ่าย หรือแสดงบัญชีรายรับรายจ่ายไม่ถูกต้องครบถ้วนในสาระสำคัญ
๗. นิติบุคคลที่จะเข้าเป็นคู่สัญญากับหน่วยงานภาครัฐ ซึ่งได้ดำเนินการจัดซื้อจัดจ้างด้วยระบบอิเล็กทรอนิกส์ (e-Government Procurement : e-GP) ต้องลงทะเบียนในระบบอิเล็กทรอนิกส์ของกรมบัญชีกลางที่เว็บไซต์ศูนย์ข้อมูลจัดซื้อจัดจ้างภาครัฐ
๘. คู่สัญญาต้องรับและจ่ายเงินผ่านบัญชีธนาคาร เว้นแต่การจ่ายเงินแต่ละครั้งซึ่งมีมูลค่าไม่เกินสามหมื่นบาทคู่สัญญาอาจจ่ายเป็นเงินสดก็ได้
๙. ผู้เสนอราคาต้องเป็นผู้ผลิตหรือผู้แทนจำหน่าย กรณีเป็นผู้แทนจำหน่ายต้องได้รับการแต่งตั้งให้เป็นผู้แทนจำหน่ายเครื่องคอมพิวเตอร์พกพาขนาดกลาง (Tablet) ที่เสนอ ในประเทศไทยที่ถูกต้องตามกฎหมายจากผู้ผลิตหรือผู้แทนจำหน่ายที่ได้รับการแต่งตั้งถูกต้องตามกฎหมายจากผู้ผลิตโดยตรง โดยมีหนังสือรับรองมาแสดงพร้อมกันในวันที่ยื่นเอกสารประกวดราคาอิเล็กทรอนิกส์ ทั้งนี้สำนักงานสถิติแห่งชาติ ขอสงวนสิทธิ์ที่จะตรวจสอบวินิจฉัยข้อเท็จจริงโดยตรงจากผู้รับรองที่เสนอมานั้นเพื่อประกอบการพิจารณา

กำหนดยื่นข้อเสนอและเสนอราคาทางระบบจัดซื้อจัดจ้างภาครัฐด้วยอิเล็กทรอนิกส์ ในวันที่  
.....ระหว่างเวลา ๘.๓๐ น. ถึง ๑๖.๓๐ น.

ผู้สนใจสามารถขอรับเอกสารประกวดราคาอิเล็กทรอนิกส์โดยดาวน์โหลดเอกสารผ่านทางระบบ  
จัดซื้อจัดจ้างภาครัฐด้วยอิเล็กทรอนิกส์ตั้งแต่วันที่ประกาศจนถึงก่อนวันเสนอราคา

ผู้สนใจสามารถดูรายละเอียดได้ที่เว็บไซต์ [www.nso.go.th](http://www.nso.go.th) หรือ [www.gprocurement.go.th](http://www.gprocurement.go.th)  
หรือสอบถามทางโทรศัพท์หมายเลข ๐ ๒๑๔๑ ๗๓๒๔, ๐ ๒๑๔๑ ๗๓๒๖ ในวันและเวลาราชการ

ประกาศ ณ วันที่ .....

## -ร่าง-

เอกสารประกวดราคาซื้อด้วยวิธีประกวดราคาอิเล็กทรอนิกส์ (e-bidding)

เลขที่ eb- ...../๒๕๖๐

การซื้อครุภัณฑ์คอมพิวเตอร์

โครงการจัดซื้อเครื่องคอมพิวเตอร์พกพาขนาดกลาง (Tablet) เพื่อทดแทน จำนวน ๕๔๖ เครื่อง

ตามประกาศสำนักงานสถิติแห่งชาติ

ลงวันที่.....

สำนักงานสถิติแห่งชาติ ซึ่งต่อไปนี้จะเรียกว่า “สำนักงาน” มีความประสงค์จะประกวดราคาซื้อด้วยวิธีประกวดราคาอิเล็กทรอนิกส์ การซื้อครุภัณฑ์คอมพิวเตอร์ โครงการจัดซื้อเครื่องคอมพิวเตอร์พกพาขนาดกลาง (Tablet) เพื่อทดแทน จำนวน ๕๔๖ เครื่อง ซึ่งพัสดุที่จะซื้อจะต้องเป็นของแท้ ของใหม่ ไม่เคยใช้งานมาก่อน ไม่เป็นของเก่าเก็บ อยู่ในสภาพที่จะใช้งานได้ทันที และมีคุณลักษณะเฉพาะตรงตามที่กำหนดไว้ในเอกสารประกวดราคาซื้อด้วยวิธีประกวดราคาอิเล็กทรอนิกส์ฉบับนี้ โดยมีข้อแนะนำ และข้อกำหนด ดังต่อไปนี้

### ๑. เอกสารแนบท้ายเอกสารประกวดราคาอิเล็กทรอนิกส์

๑.๑ รายละเอียดคุณลักษณะเฉพาะ

๑.๒ แบบใบเสนอราคาที่กำหนดไว้ในระบบจัดซื้อจัดจ้างภาครัฐด้วยอิเล็กทรอนิกส์

๑.๓ แบบสัญญาซื้อขายคอมพิวเตอร์

๑.๔ แบบหนังสือค้ำประกัน

(๑) หลักประกันการเสนอราคา

(๒) หลักประกันสัญญา

๑.๕ บทนิยาม

(๑) ผู้เสนอราคาที่มีผลประโยชน์ร่วมกัน

(๒) การขัดขวางการแข่งขันราคาอย่างเป็นธรรม

๑.๖ แบบบัญชีเอกสารที่กำหนดไว้ในระบบจัดซื้อจัดจ้างภาครัฐด้วยอิเล็กทรอนิกส์

(๑) บัญชีเอกสารส่วนที่ ๑

(๒) บัญชีเอกสารส่วนที่ ๒

### ๒. คุณสมบัติของผู้เสนอราคา

๒.๑ เป็นนิติบุคคลที่จดทะเบียนในประเทศไทยมีอาชีพขายพัสดุที่ประกวดราคาอิเล็กทรอนิกส์ดังกล่าว

๒.๒ ไม่เป็นผู้ที่ถูกกระบุชื่อไว้ในบัญชีรายชื่อผู้ทำงานของทางราชการและได้แจ้งเวียนชื่อแล้ว หรือไม่เป็นผู้ที่ได้รับผลของการสั่งให้นิติบุคคลหรือบุคคลอื่น เป็นผู้ทำงานตามระเบียบของทางราชการ

๒.๓ ไม่เป็นผู้มีผลประโยชน์ร่วมกันกับผู้เสนอราคารายอื่นที่เข้ายื่นข้อเสนอให้แก่ สำนักงานสถิติแห่งชาติ ณ วันประกาศประกวดราคาอิเล็กทรอนิกส์ หรือไม่เป็นผู้กระทำการอันเป็นการขัดขวางการแข่งขันราคาอย่างเป็นธรรม ตามข้อ ๑.๕

๒.๔ ไม่เป็นผู้ได้รับเอกสิทธิ์หรือความคุ้มกัน ซึ่งอาจปฏิเสธไม่ยอมขึ้นศาลไทย เว้นแต่รัฐบาลของผู้เสนอราคาได้มีคำสั่งให้สละสิทธิ์และความคุ้มกันเช่นนั้น

๒.๕ ผู้เสนอราคาต้องไม่เป็นผู้ที่ถูกประเมินสิทธิผู้เสนอราคาในสถานะที่ห้ามเข้าเสนอราคา และห้ามทำสัญญาตามที่ กวพ. กำหนด

๒.๖ นิติบุคคลที่จะเข้าเป็นคู่สัญญาต้องไม่อยู่ในฐานะเป็นผู้ไม่แสดงบัญชีรายรับรายจ่าย หรือแสดงบัญชีรายรับรายจ่ายไม่ถูกต้องครบถ้วนในสาระสำคัญ

๒.๗ นิติบุคคลที่จะเข้าเป็นคู่สัญญากับหน่วยงานภาครัฐ ซึ่งได้ดำเนินการจัดซื้อจัดจ้างด้วยระบบอิเล็กทรอนิกส์ (e-Government Procurement : e-GP) ต้องลงทะเบียนในระบบอิเล็กทรอนิกส์ของกรมบัญชีกลางที่เว็บไซต์ศูนย์ข้อมูลจัดซื้อจัดจ้างภาครัฐ

๒.๘ คู่สัญญาต้องรับและจ่ายเงินผ่านบัญชีธนาคาร เว้นแต่การจ่ายเงินแต่ละครั้งซึ่งมีมูลค่าไม่เกินสามหมื่นบาทคู่สัญญาอาจจ่ายเป็นเงินสดก็ได้

๒.๙ ผู้เสนอราคาต้องเป็นผู้ผลิตหรือผู้แทนจำหน่าย กรณีเป็นผู้แทนจำหน่ายต้องได้รับการแต่งตั้งให้เป็นผู้แทนจำหน่ายเครื่องคอมพิวเตอร์พกพาขนาดกลาง (Tablet) ที่เสนอ ในประเทศไทยที่ต้องตามกฎหมายจากผู้ผลิตหรือผู้แทนจำหน่ายที่ได้รับการแต่งตั้งถูกต้องตามกฎหมายจากผู้ผลิตโดยตรง โดยมีหนังสือรับรองมาแสดงพร้อมกันในวันที่ยื่นเอกสารประกวดราคาอิเล็กทรอนิกส์ ทั้งนี้สำนักงานสถิติแห่งชาติขอสงวนสิทธิ์ที่จะตรวจสอบวินิจฉัยข้อเท็จจริงโดยตรงจากผู้รับรองที่เสนอมานั้นเพื่อประกอบการพิจารณา

### ๓. หลักฐานการยื่นข้อเสนอ

ผู้เสนอราคาจะต้องเสนอเอกสารหลักฐาน ยื่นมาพร้อมกับการเสนอราคาทางระบบจัดซื้อจัดจ้างภาครัฐด้วยอิเล็กทรอนิกส์ แยกเป็น ๒ ส่วน คือ

#### ๓.๑ ส่วนที่ ๑ อย่างน้อยต้องมีเอกสารดังต่อไปนี้

(๑) ในกรณีผู้เสนอราคาเป็นนิติบุคคล

(ก) ห้างหุ้นส่วนสามัญหรือห้างหุ้นส่วนจำกัด ให้ยื่นสำเนาหนังสือรับรองการจดทะเบียนนิติบุคคลของกรมพัฒนาธุรกิจการค้า กระทรวงพาณิชย์ ที่ออกให้หรือรับรองให้ไม่เกิน ๖ เดือน นับถึงวันยื่นเอกสารเสนอราคา บัญชีรายชื่อหุ้นส่วนผู้จัดการ ผู้มีอำนาจควบคุม (ถ้ามี) พร้อมรับรองสำเนาถูกต้องทุกหน้า

(ข) บริษัทจำกัดหรือบริษัทมหาชนจำกัด ให้ยื่นสำเนาหนังสือรับรองการจดทะเบียนนิติบุคคลของกรมพัฒนาธุรกิจการค้า กระทรวงพาณิชย์ ที่ออกให้หรือรับรองให้ไม่เกิน ๖ เดือน นับถึงวันยื่นเอกสารเสนอราคา หนังสือบริคณห์สนธิ บัญชีรายชื่อกรรมการผู้จัดการ ผู้มีอำนาจควบคุม (ถ้ามี) และบัญชีผู้ถือหุ้น รายใหญ่ (ถ้ามี) พร้อมรับรองสำเนาถูกต้องทุกหน้า

(๒) ในกรณีผู้เสนอราคาเป็นผู้เสนอราคาร่วมกันในฐานะเป็นผู้ร่วมค้า ให้ยื่นสำเนาสัญญาของการเข้าร่วมค้า สำเนาบัตรประจำตัวประชาชนของผู้ร่วมค้า และในกรณีที่ผู้เข้าร่วมค้าฝ่ายใดเป็นบุคคลธรรมดาที่มีเชื้อชาติไทย ก็ให้ยื่นสำเนาหนังสือเดินทาง หรือผู้ร่วมค้าฝ่ายใดเป็นนิติบุคคล ให้ยื่นเอกสารตามที่ระบุไว้ใน (๑)

(๓) สำเนาใบทะเบียนการค้า หรือสำเนาใบทะเบียนพาณิชย์ สำเนาใบทะเบียนภาษีมูลค่าเพิ่ม พร้อมรับรองสำเนาถูกต้องในเอกสารทุกหน้า

(๔) บัญชีเอกสารส่วนที่ ๑ ทั้งหมดที่ได้ยื่นพร้อมกับการเสนอราคาทางระบบจัดซื้อจัดจ้างภาครัฐด้วยอิเล็กทรอนิกส์ ตามแบบในข้อ ๑.๖ (๑) โดยไม่ต้องแนบในรูปแบบ PDF File (Portable Document Format)

#### ๓.๒ ส่วนที่ ๒ อย่างน้อยต้องมีเอกสารดังต่อไปนี้

(๑) แคตตาล็อกและหรือแบบรูปารายการละเอียดคุณลักษณะเฉพาะ ตามข้อ ๔.๔

(๒) หนังสือมอบอำนาจซึ่งปิดอากรแสตมป์ตามกฎหมายในกรณีที่ผู้เสนอราคามอบอำนาจให้บุคคลอื่นลงลายมือชื่ออิเล็กทรอนิกส์ หรือหลักฐานแสดงตัวตนของผู้เสนอราคาในการเสนอราคาทางระบบจัดซื้อจัดจ้างภาครัฐด้วยอิเล็กทรอนิกส์แทน

- (๓) หลักประกันการเสนอราคา ตามข้อ ๕
- (๔) เอกสารหลักฐานตามที่กำหนดในข้อ ๒.๙ ,ข้อ ๔.๕ และข้อ ๔.๖
- (๕) บัญชีเอกสารส่วนที่ ๒ ทั้งหมดที่ได้ยื่นพร้อมกับการเสนอราคาทางระบบจัดซื้อจัดจ้างภาครัฐด้วยอิเล็กทรอนิกส์ ตามแบบในข้อ ๑.๖ (๒) โดยไม่ต้องแนบในรูปแบบ PDF File (Portable Document Format)

**๔. การเสนอราคา**

๔.๑ ผู้เสนอราคาต้องยื่นข้อเสนอและเสนอราคา ทางระบบจัดซื้อจัดจ้างภาครัฐด้วยอิเล็กทรอนิกส์ตามที่กำหนดไว้ในเอกสารประกวดราคาอิเล็กทรอนิกส์นี้ โดยไม่มีเงื่อนไขใดๆ ทั้งสิ้น และจะต้องกรอกข้อความให้ถูกต้องครบถ้วน ลงลายมือชื่ออิเล็กทรอนิกส์ หรือหลักฐานแสดงตัวตนของผู้เสนอราคา โดยไม่ต้องแนบใบเสนอราคาในรูปแบบ PDF File (Portable Document Format)

๔.๒ ผู้เสนอราคาจะต้องเสนอราคาเป็นเงินบาท และเสนอราคาเพียงราคาเดียว โดยเสนอราคารวมและหรือราคาต่อหน่วย และหรือต่อรายการ ตามเงื่อนไขที่ระบุไว้ท้ายใบเสนอราคาให้ถูกต้อง โดยคิดราคารวมทั้งสิ้นซึ่งรวมค่าภาษีมูลค่าเพิ่มและภาษีอากรอื่น ค่าขนส่ง ค่าจดทะเบียน และค่าใช้จ่ายอื่นๆ ทั้งปวง จนกระทั่งส่งมอบพัสดุให้ ณ สำนักงานสถิติแห่งชาติ (ส่วนกลาง) และเมื่อผ่านการตรวจรับจากคณะกรรมการตรวจรับพัสดุเรียบร้อยแล้ว ผู้ขายหรือผู้ชนะการประกวดราคาต้องส่งมอบเครื่องคอมพิวเตอร์พกพาขนาดกลาง (Tablet) และอุปกรณ์ให้กับสำนักงานสถิติจังหวัด ๗๖ จังหวัด ตามที่กำหนดในผนวก ก โดยผู้ขายหรือผู้ชนะการประกวดราคาเป็นผู้รับผิดชอบค่าใช้จ่ายทั้งสิ้น

ราคาที่เสนอ จะต้องเสนอกำหนดยื่นราคาไม่น้อยกว่า ๖๐ วัน นับแต่วันเสนอราคา โดยภายในกำหนดยื่นราคา ผู้เสนอราคาต้องรับผิดชอบราคาที่ตนได้เสนอไว้และจะถอนการเสนอราคามีได้

๔.๓ ผู้เสนอราคาจะต้องเสนอกำหนดเวลาส่งมอบพัสดุ ไม่เกิน ๙๐ วัน นับถัดจากวันลงนามในสัญญาซื้อขายคอมพิวเตอร์ ตามที่กำหนดในผนวก ก

๔.๔ ผู้เสนอราคาจะต้องส่งแคตตาล็อกและหรือแบบรูปรายการละเอียด คุณลักษณะเฉพาะของครุภัณฑ์คอมพิวเตอร์ โครงการจัดซื้อเครื่องคอมพิวเตอร์พกพาขนาดกลาง (Tablet) เพื่อทดแทน จำนวน ๕๔๖ เครื่อง ไปพร้อมการเสนอราคาทางระบบจัดซื้อจัดจ้างภาครัฐด้วยอิเล็กทรอนิกส์ เพื่อประกอบการพิจารณา หลักฐานดังกล่าวนี้สำนักงานจะยึดไว้เป็นเอกสารของทางราชการ รายละเอียดตามตัวอย่างดังนี้

ลำดับที่	รายละเอียดคุณลักษณะเฉพาะที่กำหนด	รายละเอียดคุณลักษณะเฉพาะที่เสนอ		เอกสารอ้างอิง
		ขนาดที่เสนอ	ขนาดสูงสุดที่ทำได้ หรือ ความสามารถอื่นๆ (ถ้ามี)	
หัวข้อตามประกาศ	คุณลักษณะเฉพาะที่กำหนด	ระ บ ร า ย ล ะ เ อี ย ด ค ุ ณ ลั ก ษ ณะ เ ฉพาะครุภัณฑ์ที่เสนอ ระบุยี่ห้อ รุ่น ขนาดที่เสนอให้ชัดเจน	ระบุขนาดสูงสุดที่ทำได้ หรือ ความสามารถอื่นๆ (ถ้ามี)	ระบุหมายเลขและหน้าของเอกสารอ้างอิงที่เสนอ

สำหรับแคตตาล็อกที่แนบให้พิจารณา หากเป็นสำเนารูปถ่ายจะต้องรับรองสำเนาถูกต้อง โดยผู้มีอำนาจทำนิติกรรมแทนนิติบุคคล หากคณะกรรมการพิจารณาผลการประกวดราคาอิเล็กทรอนิกส์ มีความประสงค์จะขอคืนฉบับแคตตาล็อก ผู้เสนอราคาจะต้องนำต้นฉบับมาให้คณะกรรมการพิจารณาผลการประกวดราคาอิเล็กทรอนิกส์ตรวจสอบภายใน ๓ วัน

๔.๕ คอมพิวเตอร์พกพาขนาดกลาง (Tablet) ที่เสนอราคา

(๑) ต้องเป็นรุ่นที่อยู่ในสายการผลิตในวันเสนอราคา และเป็นเครื่องใหม่จากโรงงาน ไม่เป็นเครื่องที่ใช้งานแล้วและนำมาปรับปรุงใหม่ โดยมีหนังสือรับรองจากผู้ผลิตหรือผู้แทนจำหน่ายในประเทศ ที่ได้รับการแต่งตั้งจากผู้ผลิตโดยตรง มาแสดงพร้อมกันในวันที่ยื่นเอกสารประกวดราคาอิเล็กทรอนิกส์

(๒) ต้องมีคุณลักษณะเฉพาะ ตามข้อ ๗ ของขอบเขตของงาน (TOR) โครงการจัดซื้อเครื่องคอมพิวเตอร์พกพาขนาดกลาง (Tablet) เพื่อทดแทน โดยมีหนังสือรับรองจากผู้ผลิตหรือผู้แทนจำหน่ายในประเทศที่ได้รับการแต่งตั้งจากผู้ผลิตโดยตรง มาแสดงพร้อมกันในวันที่ยื่นเอกสารประกวดราคาอิเล็กทรอนิกส์

๔.๖ คอมพิวเตอร์พกพาขนาดกลาง (Tablet) ที่เสนอราคา

(๑) ต้องมีศูนย์บริการ (Service Center) ที่เป็นของผู้ผลิต หรือ

(๒) ต้องมีศูนย์บริการ (Service Center) ที่ได้รับการแต่งตั้งอย่างเป็นทางการจากผู้ผลิต หรือผู้แทนจำหน่ายในประเทศที่ได้รับการแต่งตั้งจากผู้ผลิตโดยตรง

โดยศูนย์บริการดังกล่าวข้างต้น ต้องมีอยู่ในกรุงเทพมหานครอย่างน้อย ๑ ศูนย์บริการ และต่างจังหวัดทุกภาค อย่างน้อยภาคละ ๑ ศูนย์บริการ โดยมีหนังสือรับรองมาแสดงพร้อมกันในวันที่ยื่นเอกสารประกวดราคาอิเล็กทรอนิกส์

ภาคกลาง ๒๕ จังหวัด ประกอบด้วย สมุทรปราการ นนทบุรี ปทุมธานี พระนครศรีอยุธยา อ่างทอง ลพบุรี สิงห์บุรี ชัยนาท สระบุรี ชลบุรี ระยอง จันทบุรี ตราด ฉะเชิงเทรา ปราจีนบุรี นครนายก สระแก้ว ราชบุรี กาญจนบุรี สุพรรณบุรี นครปฐม สมุทรสาคร สมุทรสงคราม เพชรบุรี และประจวบคีรีขันธ์

ภาคเหนือ ๑๗ จังหวัด ประกอบด้วย เชียงใหม่ ลำพูน อุตรดิตถ์ ลำปาง แพร่ น่าน พะเยา เชียงราย แม่ฮ่องสอน นครสวรรค์ อุทัยธานี กำแพงเพชร ตาก สุโขทัย พิษณุโลก พิจิตร และเพชรบูรณ์

ภาคตะวันออกเฉียงเหนือ ๒๐ จังหวัด ประกอบด้วย นครราชสีมา บุรีรัมย์ สุรินทร์ ศรีสะเกษ อุบลราชธานี ยโสธร ชัยภูมิ อ่างนาจเจริญ บึงกาฬ หนองบัวลำภู ขอนแก่น อุรธานี เลย หนองคาย มหาสารคาม ร้อยเอ็ด กาฬสินธุ์ สกลนคร นครพนม และมุกดาหาร

ภาคใต้ ๑๔ จังหวัด ประกอบด้วย นครศรีธรรมราช กระบี่ พังงา ภูเก็ต สุราษฎร์ธานี ระนอง ชุมพร สงขลา สตูล ตรัง พัทลุง ปัตตานี ยะลา และนราธิวาส

โดยระบุชื่อ ที่ตั้งศูนย์บริการ รายละเอียดชื่อผู้ติดต่อและเลขหมายโทรศัพท์ พร้อมทั้งมีหนังสือหรือเอกสารยืนยันจากผู้ผลิตหรือผู้แทนจำหน่ายในประเทศที่ได้รับการแต่งตั้งจากผู้ผลิตโดยตรง

๔.๗ ก่อนการเสนอราคา ผู้เสนอราคาควรตรวจสอบดูร่างสัญญา รายละเอียดคุณลักษณะเฉพาะ ฯลฯ ให้ถี่ถ้วนและเข้าใจเอกสารประกวดราคาอิเล็กทรอนิกส์ทั้งหมดเสียก่อนที่จะตกลงยื่นข้อเสนอตามเงื่อนไขในเอกสารประกวดราคาอิเล็กทรอนิกส์

๔.๘ ผู้เสนอราคาจะต้องยื่นข้อเสนอและเสนอราคา ทางระบบจัดซื้อจัดจ้างภาครัฐด้วยอิเล็กทรอนิกส์ ในวันที่.....ระหว่างเวลา.....น. ถึง.....น.

เมื่อพ้นกำหนดเวลายื่นข้อเสนอและเสนอราคาแล้ว จะไม่รับเอกสารยื่นข้อเสนอ และการเสนอราคาใดๆ โดยเด็ดขาด

คณะกรรมการพิจารณาผลการประกวดราคาอิเล็กทรอนิกส์ จะดำเนินการตรวจสอบคุณสมบัติของผู้เสนอราคาแต่ละรายว่า เป็นผู้เสนอราคาที่มีผลประโยชน์ร่วมกันกับผู้เสนอการรายอื่น ตามข้อ ๑.๕ (๑) ณ วันประกาศประกวดราคาหรือไม่

หากปรากฏต่อคณะกรรมการพิจารณาผลการประกวดราคาอิเล็กทรอนิกส์ก่อนหรือในขณะที่มีการพิจารณาข้อเสนอว่า มีผู้เสนอราคารายใดกระทำการอันเป็นการขัดขวางการแข่งขันราคาอย่างเป็นธรรมตามข้อ ๑.๕ (๒) และคณะกรรมการฯ เชื่อว่ามีการกระทำอันเป็นการขัดขวางการแข่งขันราคาอย่างเป็นธรรม คณะกรรมการฯ จะตัดรายชื่อผู้เสนอราคารายนั้นออกจากการเป็นผู้เสนอราคา และสำนักงานจะพิจารณา ลงโทษผู้เสนอราคาดังกล่าวเป็นผู้ทำงาน เว้นแต่คณะกรรมการพิจารณาผลการประกวดราคาอิเล็กทรอนิกส์ จะวินิจฉัยได้ว่าผู้เสนอราคารายนั้นเป็นผู้ที่ให้ความร่วมมือเป็นประโยชน์ต่อการพิจารณาของทางราชการ และมีได้เป็นผู้ริเริ่มให้มีการกระทำดังกล่าว

๔.๙ ผู้เสนอราคาจะต้องปฏิบัติดังนี้

- (๑) ปฏิบัติตามเงื่อนไขที่ระบุไว้ในเอกสารประกวดราคาอิเล็กทรอนิกส์
- (๒) ราคาที่เสนอจะต้องเป็นราคาที่รวมภาษีมูลค่าเพิ่ม และภาษีอื่นๆ (ถ้ามี) รวมค่าใช้จ่ายทั้งปวงไว้ด้วยแล้ว
- (๓) ผู้เสนอราคาจะต้องลงทะเบียนเพื่อเข้าสู่กระบวนการเสนอราคา ตามวัน เวลา ที่กำหนด
- (๔) ห้ามผู้เสนอราคาถอนการเสนอราคา
- (๕) ผู้เสนอราคาสามารถศึกษาและทำความเข้าใจในระบบและวิธีการเสนอราคาด้วยวิธี ประกวดราคาอิเล็กทรอนิกส์ ของกรมบัญชีกลางที่แสดงไว้ในเว็บไซต์ [www.gprocurement.go.th](http://www.gprocurement.go.th)

๕. หลักประกันการเสนอราคา

ผู้เสนอราคาต้องวางหลักประกันการเสนอราคาพร้อมกับการเสนอราคาทางระบบจัดซื้อจัดจ้างภาครัฐด้วยอิเล็กทรอนิกส์ โดยใช้หลักประกันอย่างหนึ่งอย่างใดดังต่อไปนี้ จำนวน ๒๘๙,๙๗๔.- บาท (สองแสนแปดหมื่นเก้าพันเก้าร้อยเจ็ดสิบลีบาทถ้วน)

๕.๑ หนังสือค้ำประกันอิเล็กทรอนิกส์ของธนาคารในประเทศ ตามแบบหนังสือค้ำประกัน ดังระบุใน ข้อ ๑.๔ (๑)

๕.๒ เช็คที่ธนาคารสั่งจ่ายให้แก่สำนักงาน โดยเป็นเช็คลงวันที่ที่ยื่นการเสนอราคาทางระบบจัดซื้อจัดจ้างภาครัฐด้วยอิเล็กทรอนิกส์ หรือก่อนหน้านั้นไม่เกิน ๓ วันทำการของทางราชการ

๕.๓ พันธบัตรรัฐบาลไทย

กรณีที่ผู้เสนอราคานำเช็คที่ธนาคารสั่งจ่ายหรือพันธบัตรรัฐบาลไทย มาวางเป็นหลักประกันการเสนอราคา จะต้องส่งต้นฉบับเอกสารดังกล่าวมาให้ส่วนราชการตรวจสอบความถูกต้องในวันที่ ..... ระหว่างเวลา ๐๘.๓๐ น. ถึง ๑๔.๐๐ น.

ตามแบบตัวอย่างหนังสือค้ำประกันอิเล็กทรอนิกส์ของธนาคารภายในประเทศ (หลักประกันการเสนอราคา) กำหนดให้ระบุชื่อผู้เสนอราคา เป็นผู้วางหลักประกันการเสนอราคา ดังนั้น กรณีที่ผู้เสนอราคา ที่เสนอราคาในรูปแบบของ “กิจการร่วมค้า” ประสงค์จะใช้หนังสือค้ำประกันอิเล็กทรอนิกส์ของธนาคารในประเทศเป็นหลักประกันการเสนอราคา ให้ดำเนินการดังนี้

(๑) กรณีที่กิจการร่วมค้าได้จดทะเบียนเป็นนิติบุคคลใหม่ ให้ระบุชื่อผู้เสนอราคา ซึ่งต้องวางหลักประกันการเสนอราคา ในนามกิจการร่วมค้า เท่านั้น

(๒) กรณีที่กิจการร่วมค้าไม่ได้จดทะเบียนเป็นนิติบุคคลใหม่ ให้ระบุชื่อผู้เสนอราคา ซึ่งต้องวางหลักประกันการเสนอราคา ในนามนิติบุคคลรายใดรายหนึ่งตามที่สัญญาาร่วมค้ากำหนดให้เป็นผู้เข้าเสนอราคากับทางราชการ



ทั้งนี้ “กิจการร่วมค้าที่จดทะเบียนเป็นนิติบุคคลใหม่” หมายความว่า กิจการร่วมค้าที่จดทะเบียนเป็นนิติบุคคลต่อหน่วยงานของรัฐซึ่งมีหน้าที่รับจดทะเบียน (กรมพัฒนาธุรกิจการค้า กระทรวงพาณิชย์)

หลักประกันการเสนอราคาตามข้อนี้ สำนักงานจะคืนให้ผู้เสนอราคาหรือผู้ค้าประกันภายใน ๑๕ วัน นับถัดจากวันที่ได้พิจารณาในเบื้องต้นเรียบร้อยแล้ว เว้นแต่ผู้เสนอราคารายที่คัดเลือกไว้ ๓ ลำดับแรก จะคืนให้ต่อเมื่อได้ทำสัญญาหรือข้อตกลง หรือเมื่อผู้เสนอราคาได้พ้นจากข้อผูกพันแล้ว

การคืนหลักประกันการเสนอราคา ไม่ว่าในกรณีใด ๆ จะคืนให้โดยไม่มีดอกเบี้ย

## ๖. หลักเกณฑ์และสิทธิในการพิจารณา

๖.๑ ในการพิจารณาผลการยื่นข้อเสนอประกวดราคาอิเล็กทรอนิกส์ครั้งนี้ สำนักงานจะพิจารณาตัดสินโดยใช้หลักเกณฑ์ราคา และจะพิจารณาจากราคารวม

๖.๒ หากผู้เสนอราคารายใดมีคุณสมบัติไม่ถูกต้องตามข้อ ๒ หรือยื่นหลักฐานการยื่นข้อเสนอไม่ถูกต้อง หรือไม่ครบถ้วนตามข้อ ๓ หรือยื่นข้อเสนอไม่ถูกต้องตามข้อ ๔ แล้ว คณะกรรมการพิจารณาผลการประกวดราคาอิเล็กทรอนิกส์จะไม่รับพิจารณาราคาของผู้เสนอราคารายนั้น เว้นแต่เป็นข้อผิดพลาดหรือผิดพลาดเพียงเล็กน้อย หรือผิดแผกไปจากเงื่อนไขของเอกสารประกวดราคาด้วยวิธีประกวดราคาอิเล็กทรอนิกส์ ในส่วนที่มีสาระสำคัญ ทั้งนี้ เฉพาะในกรณีที่พิจารณาเห็นว่าจะเป็นการประโยชน์ต่อสำนักงานเท่านั้น

๖.๓ สำนักงานสงวนสิทธิไม่พิจารณาข้อเสนอของผู้เสนอราคาโดยไม่มี การผ่อนผัน ในกรณีดังต่อไปนี้

(๑) ไม่ปรากฏชื่อผู้เสนอราคารายนั้นในบัญชีรับเอกสารประกวดราคาอิเล็กทรอนิกส์ทางระบบการจัดซื้อจัดจ้างด้วยอิเล็กทรอนิกส์ หรือบัญชีรายชื่อผู้ซื้อเอกสารประกวดราคาอิเล็กทรอนิกส์ทางระบบการจัดซื้อจัดจ้างด้วยอิเล็กทรอนิกส์ของสำนักงาน

(๒) ไม่กรอกชื่อนิติบุคคล หรือลงลายมือชื่ออิเล็กทรอนิกส์ อย่างหนึ่งอย่างใดหรือทั้งหมด ในการเสนอราคาทางระบบการจัดซื้อจัดจ้างด้วยอิเล็กทรอนิกส์

(๓) เสนอรายละเอียดแตกต่างไปจากเงื่อนไขที่กำหนดในเอกสารประกวดราคาอิเล็กทรอนิกส์ที่เป็นสาระสำคัญ หรือมีผลทำให้เกิดความได้เปรียบเสียเปรียบแก่ผู้เสนอราคารายอื่น

๖.๔ ในการตัดสินการประกวดราคาอิเล็กทรอนิกส์ หรือในการทำสัญญา คณะกรรมการพิจารณาผลการประกวดราคาอิเล็กทรอนิกส์หรือสำนักงานมีสิทธิให้ผู้เสนอราคาชี้แจงข้อเท็จจริง สภาพ ฐานะ หรือข้อเท็จจริงอื่นใดที่เกี่ยวข้องกับผู้เสนอราคาได้ สำนักงานมีสิทธิที่จะไม่รับข้อเสนอ ไม่รับราคาหรือไม่ทำสัญญา หากหลักฐานดังกล่าวไม่มีความเหมาะสม หรือไม่ถูกต้อง

๖.๕ สำนักงานทรงไว้ซึ่งสิทธิที่จะไม่รับราคาต่ำสุด หรือราคาหนึ่งราคาใด หรือราคาที่เสนอทั้งหมดก็ได้ และอาจพิจารณาเลือกซื้อในจำนวน หรือขนาด หรือเฉพาะรายการหนึ่งรายการใด หรืออาจจะยกเลิกการประกวดราคาอิเล็กทรอนิกส์ โดยไม่พิจารณาจัดซื้อเลยก็ได้ สุดแต่จะพิจารณา ทั้งนี้ เพื่อประโยชน์ของทางราชการเป็นสำคัญ และให้ถือว่าการตัดสินของสำนักงานเป็นเด็ดขาด ผู้เสนอราคาจะเรียกร้องค่าเสียหายใดๆ มิได้ รวมทั้งสำนักงานจะพิจารณายกเลิกการประกวดราคาอิเล็กทรอนิกส์และลงโทษผู้เสนอราคาเป็นผู้ทำงาน ไม่ว่าจะเป็นผู้เสนอราคาที่ได้รับการคัดเลือกหรือไม่ก็ตาม หากมีเหตุที่เชื่อได้ว่าการยื่นเสนอราคากระทำการโดยไม่สุจริต เช่น การเสนอเอกสารอันเป็นเท็จ หรือใช้ข้อมูลคลลธรรมดา หรือนิติบุคคลอื่นมา ยื่นข้อเสนอแทน เป็นต้น

๖.๖ ในกรณีที่ปรากฏข้อเท็จจริงภายหลังจากการพิจารณาข้อเสนอว่า ผู้เสนอราคาที่มีสิทธิได้รับการคัดเลือกเป็นผู้เสนอราคาที่มีผลประโยชน์ร่วมกันกับผู้เสนอราคารายอื่น ณ วันประกาศประกวดราคาอิเล็กทรอนิกส์ หรือเป็นผู้เสนอราคาที่ทำกรออันเป็นการขัดขวางการแข่งขันราคาอย่างเป็นธรรมตามข้อ ๑.๕ สำนักงานมีอำนาจที่จะตัดรายชื่อผู้เสนอราคาที่ได้รับคัดเลือกรายดังกล่าวออก และสำนักงานจะพิจารณาลงโทษผู้เสนอราคารายนั้นเป็นผู้ทำงาน

ในกรณีนี้หากปลัดกระทรวงพิจารณาเห็นว่าการยกเลิกการพิจารณาผลการเสนอราคาที่ได้ดำเนินการไปแล้วจะเป็นประโยชน์แก่ทางราชการอย่างยิ่ง ปลัดกระทรวงมีอำนาจยกเลิกการพิจารณาผลการเสนอราคาดังกล่าวได้

#### ๗. การทำสัญญาซื้อขาย

๗.๑ ในกรณีที่ผู้ชนะการประกวดราคาอิเล็กทรอนิกส์ สามารถส่งมอบสิ่งของได้ครบถ้วนภายใน ๕ วันทำการของทางราชการ นับแต่วันที่ทำข้อตกลงซื้อ สำนักงานจะพิจารณาจัดทำข้อตกลงเป็นหนังสือแทนการทำสัญญาตามแบบสัญญาซื้อขายคอมพิวเตอร์ ดังระบุในข้อ ๑.๓ ก็ได้

๗.๒ ในกรณีที่ผู้ชนะประกวดราคาอิเล็กทรอนิกส์ไม่สามารถส่งมอบสิ่งของได้ครบถ้วนภายใน ๕ วันทำการของทางราชการ หรือสำนักงานเห็นว่าไม่สมควรจัดทำข้อตกลงเป็นหนังสือตามข้อ ๗.๑ ผู้ชนะการประกวดราคาอิเล็กทรอนิกส์จะต้องทำสัญญาซื้อขายคอมพิวเตอร์ตามแบบสัญญาดังระบุในข้อ ๑.๓ กับสำนักงานภายใน ๗ วัน นับถัดจากวันที่ได้รับแจ้ง และจะต้องวางหลักประกันสัญญาเป็นจำนวนเงินเท่ากับ ร้อยละ ๕ ของราคาส่งของที่ประกวดราคาอิเล็กทรอนิกส์ได้ให้สำนักงานยึดถือไว้ในขณะทำสัญญา โดยใช้หลักประกันอย่างหนึ่งอย่างใดดังต่อไปนี้

(๑) เงินสด

(๒) เชื้อที่ธนาคารส่งจ่ายให้แก่สำนักงาน ซึ่งเป็นเช็คลงวันที่ทำสัญญาหรือก่อนหน้านั้นไม่เกิน ๓ วันทำการของทางราชการ

(๓) หนังสือค้ำประกันของธนาคารภายในประเทศ ตามแบบหนังสือค้ำประกัน ดังระบุในข้อ ๑.๔ (๒)

(๔) หนังสือค้ำประกันของบริษัทเงินทุนอุตสาหกรรมแห่งประเทศไทย หรือบริษัทเงินทุน หรือบริษัทเงินทุนหลักทรัพย์ที่ได้รับอนุญาตให้ประกอบกิจการเงินทุนเพื่อการพาณิชย์และประกอบธุรกิจค้ำประกันตามประกาศของธนาคารแห่งประเทศไทย ซึ่งได้แจ้งชื่อเวียนให้ส่วนราชการต่างๆ ทราบแล้ว โดยอนุโลมให้ใช้ตามแบบหนังสือค้ำประกัน ดังระบุในข้อ ๑.๔ (๒)

(๕) พันธบัตรรัฐบาลไทย

หลักประกันนี้จะคืนให้โดยไม่มีดอกเบี้ยภายใน ๑๕ วัน นับถัดจากวันที่ผู้ชนะการประกวดราคาอิเล็กทรอนิกส์ (ผู้ขาย) พ้นจากข้อผูกพันตามสัญญาซื้อขายแล้ว

#### ๘. อัตราค่าปรับ

ค่าปรับตามแบบสัญญาซื้อขายคอมพิวเตอร์ ข้อ ๑.๕ ให้คิดในอัตราร้อยละ ๐.๒๐ ต่อวัน

#### ๙. การรับประกันความชำรุดบกพร่อง

ผู้ชนะการประกวดราคาอิเล็กทรอนิกส์ ซึ่งได้ทำข้อตกลงเป็นหนังสือ หรือทำสัญญาซื้อขายคอมพิวเตอร์ตามแบบดังระบุในข้อ ๑.๓ แล้วแต่กรณี จะต้องรับประกันความชำรุดบกพร่องของสิ่งของที่ซื้อขายที่เกิดขึ้นภายในระยะเวลาไม่น้อยกว่า ๑ ปี นับถัดจากวันที่ผู้ซื้อรับมอบ โดยผู้ขายต้องบริหารจัดการซ่อมแซมแก้ไขให้ใช้การได้ดีดังเดิมตามเงื่อนไขการรับประกันความชำรุดบกพร่องที่กำหนดในรายละเอียดคุณลักษณะเฉพาะ ข้อ ๕ การรับประกันความชำรุดบกพร่อง

๑๐. ข้อสงวนสิทธิในการเสนอราคาและอื่น ๆ

๑๐.๑ เงินค่าพัสดุสำหรับการซื้อครั้งนี้ ได้มาจากเงินงบประมาณรายจ่ายประจำปีงบประมาณ พ.ศ. ๒๕๕๙ (เหลือจ่ายกรณีไม่มีหนี้ผูกพันเพื่อจัดสรรเป็นสิ่งจูงใจ) การลงนามในสัญญาจะกระทำต่อเมื่อ สำนักงานได้รับอนุมัติให้ใช้เงินงบประมาณดังกล่าวแล้วเท่านั้น

๑๐.๒ เมื่อสำนักงานได้คัดเลือกผู้เสนอราคารายใดให้เป็นผู้ขาย และได้ตกลงซื้อสิ่งของ ตามประกวดราคาอิเล็กทรอนิกส์แล้ว ถ้าผู้ขายจะต้องส่งหรือนำสิ่งของดังกล่าวเข้ามาจากต่างประเทศ และของนั้นต้องนำเข้ามาโดยทางเรือในเส้นทางที่มีเรือไทยเดินอยู่ และสามารถให้บริการรับขนได้ ตามที่รัฐมนตรีว่าการกระทรวงคมนาคมประกาศกำหนด ผู้เสนอราคาซึ่งเป็นผู้ขาย จะต้องปฏิบัติตามกฎหมาย ว่าด้วยการส่งเสริมการพาณิชย์นาวี ดังนี้

(๑) แจ้งการส่งหรือนำสิ่งของที่ซื้อขายดังกล่าวเข้ามาจากต่างประเทศ ต่อกรมเจ้าท่า ภายใน ๗ วัน นับตั้งแต่วันที่ผู้ขายส่ง หรือซื้อของจากต่างประเทศเว้นแต่เป็นของที่รัฐมนตรีว่าการกระทรวง คมนาคม ประกาศยกเว้นให้บรรทุกโดยเรืออื่นได้

(๒) จัดการให้สิ่งของที่ซื้อขายดังกล่าวบรรทุกโดยเรือไทย หรือเรือที่มีสิทธิเช่นเดียวกับ เรือไทย จากต่างประเทศมายังประเทศไทย เว้นแต่จะได้รับอนุญาตจากกรมเจ้าท่า ให้บรรทุกสิ่งของนั้น โดยเรืออื่นที่มีใช้เรือไทย ซึ่งจะต้องได้รับอนุญาตเช่นนั้นก่อนบรรทุกของลงเรืออื่น หรือเป็นของที่ รัฐมนตรีว่าการกระทรวงคมนาคมประกาศยกเว้นให้บรรทุกโดยเรืออื่น

(๓) ในกรณีที่ไม่ปฏิบัติตาม (๑) หรือ (๒) ผู้ขายจะต้องรับผิดชอบตามกฎหมายว่าด้วย การส่งเสริมการพาณิชย์นาวี

๑๐.๓ ผู้เสนอราคาซึ่งสำนักงานได้คัดเลือกแล้ว ไม่ไปทำสัญญา หรือข้อตกลงภายในเวลาที่ ทางราชการกำหนด ดังระบุไว้ในข้อ ๗ สำนักงานจะริบหลักประกันการยื่นข้อเสนอหรือเรียกธำนาจจากผู้ออก หนังสือค้ำประกันการยื่นข้อเสนอทันทีและอาจพิจารณาเรียกธำนาจให้ชดใช้ความเสียหายอื่น (ถ้ามี) รวมทั้งจะ พิจารณาให้เป็นผู้ทำงานตามระเบียบของทางราชการ

๑๐.๔ สำนักงานสงวนสิทธิที่จะแก้ไขเพิ่มเติมเงื่อนไข หรือข้อกำหนดในแบบสัญญา ให้เป็นไป ตามความเห็นของสำนักงานอัยการสูงสุด (ถ้ามี)

สำนักงานสถิติแห่งชาติ

.....

- ร่าง -

เอกสารแนบท้ายเอกสารประกวดราคาอิเล็กทรอนิกส์ (e-bidding)  
เลขที่ eb- ...../๒๕๖๐  
การซื้อครุภัณฑ์คอมพิวเตอร์  
โครงการจัดซื้อเครื่องคอมพิวเตอร์พกพาขนาดกลาง (Tablet) เพื่อทดแทน  
จำนวน ๕๕๖ เครื่อง  
ตามประกาศสำนักงานสถิติแห่งชาติ  
ลงวันที่.....

ข้อ ๑.๑ รายละเอียดคุณลักษณะเฉพาะ

ร่างขอบเขตของงาน (Terms of Reference: TOR)  
โครงการจัดซื้อเครื่องคอมพิวเตอร์พกพาขนาดกลาง (Tablet) เพื่อทดแทน

๑. ความเป็นมาของโครงการ

สำนักงานสถิติแห่งชาติ ได้ปรับเปลี่ยนวิธีการเก็บรวบรวมข้อมูลโดยใช้เครื่องคอมพิวเตอร์พกพาขนาดกลาง (Tablet) แทนแบบสอบถาม ตั้งแต่ปี พ.ศ. ๒๕๕๕ จนถึงปัจจุบัน

ปีงบประมาณ พ.ศ. ๒๕๖๐ มีแผนการปฏิบัติงานที่จะใช้ Tablet ระบบปฏิบัติการ Android ในการเก็บรวบรวมข้อมูลโครงการสำรวจต่าง ๆ เช่น การสำรวจภาวะการทำงานของประชากร การสำรวจการย้ายถิ่นของประชากร การสำรวจข้อมูลพื้นฐานของครัวเรือน การสำรวจความต้องการพัฒนาขีดความสามารถของประชากร การสำรวจการมี การใช้เทคโนโลยีสารสนเทศและการสื่อสารในครัวเรือน การสำรวจพฤติกรรม การเดินทางท่องเที่ยวของชาวไทย การสำรวจอนามัยและสวัสดิการ การสำรวจพฤติกรรมกรรมการบริโภคอาหารของประชากร การสำรวจพฤติกรรม การสูบบุหรี่และการดื่มสุราของประชากร การสำรวจประชากรสูงอายุในประเทศไทย การสำรวจแรงงานนอกระบบ เป็นต้น และโครงการสำรวจความคิดเห็นของประชาชนฯ จำนวนไม่น้อยกว่า ๑๐ โครงการ

เนื่องจากสำนักงานฯ ได้ใช้ Tablet ในการเก็บรวบรวมข้อมูลอย่างหนักและต่อเนื่อง ทำให้ Tablet เสื่อมสภาพ ชำรุดใช้งานไม่ได้บ่อยครั้ง และไม่มีอะไหล่ในการซ่อมแซม ซึ่งสาเหตุที่เครื่องที่ใช้งานไม่ได้ เช่น หน้าจอเสีย แบตเตอรี่เสื่อม ชาร์ตไฟไม่ได้ เป็นต้น ทำให้เกิดปัญหา Tablet ไม่เพียงพอในการปฏิบัติงาน ต้องให้เจ้าหน้าที่หมุนเวียนในการใช้ Tablet จัดเก็บข้อมูล

ดังนั้นเพื่อให้การเก็บรวบรวมข้อมูลด้วย Tablet เป็นไปตามแผนการปฏิบัติงานและมีประสิทธิภาพ จึงมีความจำเป็นอย่างยิ่งในการจัดหาเครื่องคอมพิวเตอร์พกพาขนาดกลาง (Tablet) ระบบปฏิบัติการ Android เพื่อทดแทนเครื่อง Tablet ที่เสื่อมสภาพ และเพียงพอต่อการปฏิบัติงาน

๒. วัตถุประสงค์

- ๒.๑ เพื่อให้มีเครื่องคอมพิวเตอร์พกพาขนาดกลาง (Tablet) เพียงพอในการปฏิบัติงาน
- ๒.๒ เพื่อให้การเก็บรวบรวมข้อมูลด้วย Tablet เป็นไปตามแผนการปฏิบัติงานและมีประสิทธิภาพ

๓. ขอบเขตของงาน

- ๓.๑ จัดหาเครื่องคอมพิวเตอร์พกพาขนาดกลาง (Tablet) จำนวน ๕๔๖ เครื่อง โดยมีคุณลักษณะเฉพาะฯ ตามข้อ ๗
- ๓.๒ จัดส่งถึงสำนักงานสถิติแห่งชาติ (ส่วนกลาง) และสำนักงานสถิติจังหวัด ตามที่สำนักงานสถิติแห่งชาติกำหนด (ภาคผนวก ก) โดยผู้ขายหรือผู้ชนะการประกวดราคาเป็นผู้รับผิดชอบค่าใช้จ่าย

๔. คุณสมบัติของผู้เสนอราคา

- ๔.๑ เป็นนิติบุคคลที่จดทะเบียนในประเทศไทยมีอาชีพขายพัสดุที่ประกวดราคาอิเล็กทรอนิกส์ดังกล่าว
- ๔.๒ ไม่เป็นผู้ที่ถูกระบุชื่อไว้ในบัญชีรายชื่อผู้ทำงานของราชการและได้แจ้งเวียนชื่อแล้วหรือไม่เป็นผู้ที่ได้รับผลของการสั่งให้นิติบุคคลหรือบุคคลอื่น เป็นผู้ทำงานตามระเบียบของทางราชการ
- ๔.๓ ไม่เป็นผู้มีผลประโยชน์ร่วมกันกับผู้เสนอราคารายอื่นที่เข้ายื่นข้อเสนอให้แก่ สำนักงานสถิติแห่งชาติ ณ วันประกาศประกวดราคาอิเล็กทรอนิกส์ หรือไม่เป็นผู้กระทำการอันเป็นการขัดขวางการแข่งขันราคาอย่างเป็นธรรมในการประกวดราคาอิเล็กทรอนิกส์ครั้งนี้
- ๔.๔ ไม่เป็นผู้ได้รับเอกสิทธิ์หรือความคุ้มกัน ซึ่งอาจปฏิเสธไม่ยอมขึ้นศาลไทย เว้นแต่รัฐบาลของผู้เสนอราคาได้มีคำสั่งให้สละสิทธิ์และความคุ้มกันเช่นนั้น

๔.๕ ผู้เสนอ...  
๕/๗/๖  
๗

- ๔.๕ ผู้เสนอราคาต้องไม่เป็นผู้ที่ถูกประเมินสิทธิผู้เสนอราคาในสถานะที่ห้ามเข้าเสนอราคาและห้ามทำสัญญาตามที่ กวพ. กำหนด
- ๔.๖ นิติบุคคลที่จะเข้าเป็นคู่สัญญาต้องไม่อยู่ในฐานะเป็นผู้ไม่แสดงบัญชีรายรับรายจ่าย หรือแสดงบัญชีรายรับรายจ่ายไม่ถูกต้องครบถ้วนในสาระสำคัญ
- ๔.๗ นิติบุคคลที่จะเข้าเป็นคู่สัญญากับหน่วยงานภาครัฐ ซึ่งได้ดำเนินการจัดซื้อจัดจ้างด้วยระบบอิเล็กทรอนิกส์ (e-Government Procurement : e-GP) ต้องลงทะเบียนในระบบอิเล็กทรอนิกส์ของกรมบัญชีกลางที่เว็บไซต์ศูนย์ข้อมูลจัดซื้อจัดจ้างภาครัฐ
- ๔.๘ คู่สัญญาต้องรับและจ่ายเงินผ่านบัญชีธนาคาร เว้นแต่การจ่ายเงินแต่ละครั้งซึ่งมีมูลค่าไม่เกินสามหมื่นบาทคู่สัญญาอาจจ่ายเป็นเงินสดก็ได้
- ๔.๙ ผู้เสนอราคาต้องเป็นผู้ผลิตหรือผู้แทนจำหน่าย กรณีเป็นผู้แทนจำหน่ายต้องได้รับการแต่งตั้งให้เป็นผู้แทนจำหน่ายเครื่องคอมพิวเตอร์พกพาขนาดกลาง (Tablet) ที่เสนอ ในประเทศไทยที่ถูกต้องตามกฎหมายจากผู้ผลิตหรือผู้แทนจำหน่ายที่ได้รับการแต่งตั้งถูกต้องตามกฎหมายจากผู้ผลิตโดยตรง โดยมีหนังสือรับรองมาแสดงพร้อมกันในวันที่ยื่นเอกสารประกวดราคาอิเล็กทรอนิกส์ ทั้งนี้สำนักงานสถิติแห่งชาติขอสงวนสิทธิ์ที่จะตรวจสอบวินิจฉัยข้อเท็จจริงโดยตรงจากผู้รับรองที่เสนอมานั้นเพื่อประกอบการพิจารณา

#### ๕. การรับประกันความชำรุดบกพร่อง

- ๕.๑ ผู้เสนอราคาหรือผู้ขายต้องรับประกันความชำรุดบกพร่องของเครื่องคอมพิวเตอร์พกพาขนาดกลาง (Tablet) เป็นเวลาไม่น้อยกว่า ๑ ปี นับถัดจากวันที่ผ่านการตรวจรับจากคณะกรรมการตรวจรับพัสดุ โดยไม่คิดค่าใช้จ่ายทั้งค่าแรงและค่าอะไหล่
- ๕.๒ กรณีที่เครื่องคอมพิวเตอร์พกพาขนาดกลาง (Tablet) และหรือแบตเตอรี่สำรอง (Power Bank) เกิดปัญหาจากการใช้งานปกติ ภายใน ๓๐ วัน นับถัดจากวันที่ผ่านการตรวจรับจากคณะกรรมการตรวจรับพัสดุ ผู้ชนะการประกวดราคาหรือผู้ขายจะต้องเปลี่ยนเครื่องใหม่ทดแทนภายใน ๓ วันทำการสำหรับศูนย์บริการในกรุงเทพมหานคร และภายใน ๕ วันทำการสำหรับศูนย์บริการต่างจังหวัด นับตั้งแต่วันที่ผู้ชนะการประกวดราคาได้รับแจ้งด้วยวาจาหรือลายลักษณ์อักษรจากสำนักงานสถิติแห่งชาติหรือผู้แทน โดยไม่มีเงื่อนไขใด ๆ ทั้งสิ้น
- ๕.๓ ในระหว่างการรับประกัน กรณีที่เครื่องคอมพิวเตอร์พกพาขนาดกลาง (Tablet) และหรือแบตเตอรี่สำรอง (Power Bank) เกิดปัญหาจากการใช้งานปกติ เกิน ๓๐ วัน นับถัดจากวันที่ผ่านการตรวจรับจากคณะกรรมการตรวจรับพัสดุ ผู้ชนะการประกวดราคาหรือผู้ขายต้องดำเนินการดังต่อไปนี้ให้แล้วเสร็จ ภายใน ๗ วันทำการ นับตั้งแต่วันที่ได้รับแจ้งด้วยวาจาหรือลายลักษณ์อักษรจากสำนักงานสถิติแห่งชาติหรือผู้แทน
  - ๕.๓.๑ เปลี่ยนเครื่องให้ใหม่ โดยเป็นเครื่องยี่ห้อและรุ่นเดียวกันกับที่เสนอหรือดีกว่า หรือ
  - ๕.๓.๒ ซ่อมแซมแก้ไขให้แล้วเสร็จและสามารถใช้งานได้ตามปกติ หากไม่สามารถดำเนินการแก้ไขได้ตามที่กำหนด ผู้ชนะการประกวดราคาต้องแจ้งสาเหตุขัดข้องและกำหนดเวลาที่คาดว่าจะซ่อมแซมแก้ไขให้แล้วเสร็จเป็นลายลักษณ์อักษรไปยังสำนักงานสถิติแห่งชาติหรือผู้แทน (ผู้แจ้งซ่อม) พร้อมทั้งนำเครื่องคอมพิวเตอร์พกพาขนาดกลาง (Tablet) ยี่ห้อและรุ่นเดียวกันกับที่เสนอหรือดีกว่าให้กับสำนักงานสถิติแห่งชาติหรือผู้แทน (ผู้แจ้งซ่อม) ใช้แทน เพื่อใช้งานจนกว่าจะซ่อมแซมแก้ไขจนแล้วเสร็จ
  - ๕.๓.๓ ผู้ชนะการประกวดราคาต้องจัดส่งรายงานการดำเนินการ ตามข้อ ๕.๓.๑ และ ข้อ ๕.๓.๒ ให้กับสำนักงานสถิติแห่งชาติทุกเดือน

๖. ข้อกำหนด...  
[Handwritten signatures and initials]

๖. ข้อกำหนดทั่วไป

๖.๑ เครื่องคอมพิวเตอร์พกพาขนาดกลาง (Tablet) ที่เสนอราคา

๖.๑.๑ ต้องเป็นรุ่นที่อยู่ในสายการผลิตในวันเสนอราคา และเป็นเครื่องใหม่จากโรงงาน ไม่เป็นเครื่องที่ใช้งานแล้วและนำมาปรับปรุงใหม่ โดยมีหนังสือรับรองจากผู้ผลิตหรือผู้แทนจำหน่ายในประเทศที่ได้รับการแต่งตั้งจากผู้ผลิตโดยตรง มาแสดงพร้อมกันในวันที่ยื่นเอกสารประกวดราคาอิเล็กทรอนิกส์

๖.๑.๒ ต้องมีคุณลักษณะเฉพาะตาม ข้อ ๗. โดยมีหนังสือรับรองจากผู้ผลิตหรือผู้แทนจำหน่ายในประเทศที่ได้รับการแต่งตั้งจากผู้ผลิตโดยตรง มาแสดงพร้อมกันในวันที่ยื่นเอกสารประกวดราคาอิเล็กทรอนิกส์

๖.๒ เครื่องคอมพิวเตอร์พกพาขนาดกลาง (Tablet) ที่เสนอราคา

๖.๒.๑ ต้องมีศูนย์บริการ (Service Center) ที่เป็นของผู้ผลิต หรือ

๖.๒.๒ ต้องมีศูนย์บริการ (Service Center) ที่ได้รับการแต่งตั้งอย่างเป็นทางการจากผู้ผลิต หรือผู้แทนจำหน่ายในประเทศที่ได้รับการแต่งตั้งจากผู้ผลิตโดยตรง

โดยศูนย์บริการดังกล่าวข้างต้น ต้องมีอยู่ในกรุงเทพมหานครอย่างน้อย ๑ ศูนย์บริการ และต่างจังหวัดทุกภาค อย่างน้อยภาคละ ๑ ศูนย์บริการ โดยมีหนังสือรับรองมาแสดงพร้อมกันในวันที่ยื่นเอกสารประกวดราคาอิเล็กทรอนิกส์

ภาคกลาง ๒๕ จังหวัด ประกอบด้วย สมุทรปราการ นนทบุรี ปทุมธานี พระนครศรีอยุธยา อ่างทอง ลพบุรี สิงห์บุรี ชัยนาท สระบุรี ชลบุรี ระยอง จันทบุรี ตราด ฉะเชิงเทรา ปราจีนบุรี นครนายก สระแก้วราชบุรี กาญจนบุรี สุพรรณบุรี นครปฐม สมุทรสาคร สมุทรสงคราม เพชรบุรี และประจวบคีรีขันธ์

ภาคเหนือ ๑๗ จังหวัด ประกอบด้วย เชียงใหม่ ลำพูน อุตรดิตถ์ ลำปาง แพร่ น่าน พะเยา เชียงราย แม่ฮ่องสอน นครสวรรค์ อุทัยธานี กำแพงเพชร ตาก สุโขทัย พิษณุโลก พิจิตร และเพชรบูรณ์

ภาคตะวันออกเฉียงเหนือ ๒๐ จังหวัด ประกอบด้วย นครราชสีมา บุรีรัมย์ สุรินทร์ ศรีสะเกษ อุบลราชธานี ยโสธร ชัยภูมิ อ่างนาจเจริญ บึงกาฬ หนองบัวลำภู ขอนแก่น อุตรดิตถ์ เลย หนองคาย มหาสารคาม ร้อยเอ็ด กาฬสินธุ์ สกลนคร นครพนม และมุกดาหาร

ภาคใต้ ๑๔ จังหวัด ประกอบด้วย นครศรีธรรมราช กระบี่ พังงา ภูเก็ต สุราษฎร์ธานี ระนอง ชุมพร สงขลา สตูล ตรัง พัทลุง ปัตตานี ยะลา และนราธิวาส

โดยระบุชื่อ ที่ตั้งศูนย์บริการ รายละเอียดชื่อผู้ติดต่อและเลขหมายโทรศัพท์ พร้อมทั้งมีหนังสือหรือเอกสารยืนยันจากผู้ผลิตหรือผู้แทนจำหน่ายในประเทศที่ได้รับการแต่งตั้งจากผู้ผลิตโดยตรง

๖.๓ ลิขสิทธิ์ซอฟต์แวร์ และ License การใช้งานที่ติดตั้งและนำไปใช้ในเครื่องคอมพิวเตอร์พกพาขนาดกลาง (Tablet) ต้องเป็นซอฟต์แวร์และ License ที่ถูกต้องตามกฎหมาย ในกรณีที่มีบุคคลภายนอกกล่าวอ้าง หรือใช้สิทธิ์เรียกร้องใดๆ ว่ามีการละเมิดสิทธิ์ หรือสิทธิบัตรเกี่ยวกับอุปกรณ์ และหรือฮาร์ดแวร์ ซอฟต์แวร์ที่เสนอ ผู้เสนอราคา ต้องดำเนินการทั้งปวง เพื่อให้การ

กล่าวอ้าง...  
นพ. น  
นพ. น  
นพ. น

กล่าวอ้างหรือการเรียกร้องดังกล่าวจะจับสืบไปโดยเร็ว และต้องเป็นผู้ชำระค่าเสียหายและค่าใช้จ่ายต่างๆ ที่เกิดขึ้น

๗. รายละเอียดคุณลักษณะเฉพาะ

เครื่องคอมพิวเตอร์พกพาขนาดกลาง (Tablet) จำนวน ๕๔๖ เครื่อง มีรายละเอียดคุณลักษณะเฉพาะดังนี้

๑. มีระบบปฏิบัติการแบบ Android ที่มี Version ๖.๐ หรือดีกว่า
๒. มีหน่วยประมวลผลกลาง (CPU) ไม่น้อยกว่า ๔ แกนหลัก (๔ Core) ที่มีความเร็วสัญญาณนาฬิกา ๑.๒ GHz หรือดีกว่า
๓. มีหน่วยความจำหลัก (RAM) ที่มีขนาดไม่น้อยกว่า ๒ GB
๔. มีหน่วยความจำขนาดไม่น้อยกว่า ๑๖ GB
๕. รองรับหน่วยความจำภายนอก (microSD card) ได้ถึง ๖๔ GB หรือสูงกว่า
๖. มีหน้าจอแสดงผลแบบสัมผัส ขนาด ๘-๙ นิ้ว
๗. มีความละเอียดหน้าจอไม่น้อยกว่า ๑๐๒๔ x ๘๐๐ Pixel
๘. สามารถเชื่อมต่อไร้สาย (Wireless/Wi-Fi) แบบมาตรฐาน ๘๐๒.๑๑b/g/n หรือดีกว่า
๙. สามารถใช้งาน Bluetooth และ GPS ได้
๑๐. สามารถรองรับการใช้งานระบบ 3G หรือดีกว่า
๑๑. มีกล้องด้านหน้าความละเอียดไม่น้อยกว่า ๒ Megapixel
๑๒. มีกล้องด้านหลังความละเอียดไม่น้อยกว่า ๕ Megapixel
๑๓. สามารถรับส่งข้อมูลกับคอมพิวเตอร์ตามมาตรฐาน USB Version ๒.๐ ขึ้นไป
๑๔. สามารถใช้งานภาษาไทยและภาษาอังกฤษได้
๑๕. แบตเตอรี่มีความจุไม่น้อยกว่า ๔,๐๐๐ mAh
๑๖. มีการรับประกันผลิตภัณฑ์เป็นระยะเวลาไม่น้อยกว่า ๑ ปี นับถัดจากวันที่ผ่านการตรวจรับงาน และไม่คิดค่าใช้จ่ายทั้งค่าแรงและอะไหล่ตามเงื่อนไขที่กำหนด
๑๗. มีเอกสารคู่มือการใช้งานฉบับภาษาไทย
๑๘. มีหน่วยความจำภายนอก (microSD card) ไม่น้อยกว่า ๓๒ GB
๑๙. มีแบตเตอรี่สำรอง (Power Bank) ขนาดความจุไม่น้อยกว่า ๑๐,๐๐๐ mAh พร้อมอุปกรณ์ชาร์ตแบตเตอรี่ และมีการรับประกันผลิตภัณฑ์ไม่น้อยกว่า ๖ เดือน
๒๐. มีอุปกรณ์ป้องกันการกระแทกและรอยขีดข่วน (Case)
๒๑. ติดฟิล์มหน้าจอ

๘. การส่งมอบและตรวจรับ

ผู้ชนะการประกวดราคาหรือผู้ขายต้องดำเนินการดังนี้

- ๘.๑ จัดส่งอุปกรณ์ทั้งหมดถึงสำนักงานสถิติแห่งชาติ (ส่วนกลาง) และเมื่อผ่านการตรวจรับจากคณะกรรมการตรวจรับพัสดุเรียบร้อยแล้วผู้ชนะการประกวดราคาหรือผู้ขายต้องส่งมอบเครื่องคอมพิวเตอร์พกพาขนาดกลาง (Tablet) และอุปกรณ์ให้กับสำนักงานสถิติจังหวัดตามภาคผนวก ก โดยผู้ชนะการประกวดราคาหรือผู้ขายเป็นผู้รับผิดชอบค่าใช้จ่าย และรับประกันความเสียหายระหว่างการขนส่ง
- ๘.๒ หลังผ่านการตรวจรับจากคณะกรรมการฯ ต้องจัดทำป้ายสติ๊กเกอร์บริเวณด้านหลังเครื่องคอมพิวเตอร์พกพาขนาดกลาง (Tablet) โดยแสดงรายละเอียดต่อไปนี้เป็นอย่างน้อย เลขที่

สัญญา...

๐



สัญญา ชื่อบริษัทคู่สัญญา ชื่อยี่ห้อ ชื่อรุ่น หมายเลขเครื่อง (Serial Number) ระยะเวลา รับประกัน และวันสิ้นสุดการรับประกันให้ถูกต้องและชัดเจน โดยต้องผ่านการเห็นชอบจาก คณะกรรมการตรวจรับพัสดุก่อน

- ๘.๓ ติดตั้งซอฟต์แวร์ที่ใช้ในการตรวจสอบคุณสมบัติเบื้องต้นของเครื่องคอมพิวเตอร์พกพาขนาด กลาง (Tablet) สำหรับการตรวจรับพัสดุ โดยสามารถแสดงรายการคุณลักษณะของเครื่อง คอมพิวเตอร์พกพาขนาดกลาง (Tablet) เช่น ระบบปฏิบัติการ หน่วยประมวลผล หน่วยความจำหลัก หน่วยความจำ ความละเอียดหน้าจอ เป็นต้น โดยซอฟต์แวร์ดังกล่าวต้องไม่ คิดค่าใช้จ่ายหรือค่าบริการใดๆ ทั้งสิ้น
- ๘.๔ จัดเตรียม Sim Card และสัญญาณอินเทอร์เน็ตจำนวนไม่น้อยกว่า ๕ ชุดเพื่อใช้ทดสอบ ประสิทธิภาพการทำงานของเครื่องคอมพิวเตอร์พกพาขนาดกลาง (Tablet) โดยผู้ชนะการ ประกวดราคาหรือผู้ขายเป็นผู้รับผิดชอบค่าใช้จ่าย ทั้งนี้สำนักงานสถิติแห่งชาติจะส่งคืนเมื่อ ตรวจรับแล้วเสร็จ
- ๘.๕ จัดทำรายการของที่ส่งมอบเป็นรายชิ้นเพื่อการรับมอบ (Checklist) ซึ่งประกอบด้วย ประเภท (ชนิด/รายการ) ยี่ห้อ รุ่น หมายเลขเครื่อง (Serial Number) และรายการอุปกรณ์ที่ส่งมอบเป็น อย่างน้อย

#### ๙. ระยะเวลาการส่งมอบ

ผู้ชนะการประกวดราคา ต้องดำเนินการจัดส่งมอบอุปกรณ์ทั้งหมด ถึงสำนักงานสถิติแห่งชาติ (ส่วนกลาง) และสำนักงานสถิติจังหวัด ตามภาคผนวก ก ภายใน ๙๐ วัน นับถัดจากวันลงนามในสัญญา และ ต้องแจ้งกำหนดเวลาส่งมอบงานให้สำนักงานสถิติแห่งชาติทราบเป็นลายลักษณ์อักษรล่วงหน้า อย่างน้อย ๓ วัน ทำการ

#### ๑๐. เงื่อนไขการจ่ายเงิน

สำนักงานสถิติแห่งชาติจะชำระเงินงวดเดียว เมื่อผู้ชนะการประกวดราคาหรือผู้ขายส่งมอบครบถ้วน และถูกต้องทั้งส่วนกลางและส่วนภูมิภาค และผ่านการตรวจรับจากคณะกรรมการตรวจรับพัสดุเรียบร้อยแล้ว

#### ๑๑. วงเงินการจัดหา

งบประมาณ ๕,๗๙๙,๔๖๕ บาท (ห้าล้านเจ็ดแสนเก้าหมื่นเก้าพันสี่ร้อยหกสิบห้าบาทถ้วน)

*(Handwritten signatures and initials)*

ภาคผนวก ก

โครงการจัดซื้อเครื่องคอมพิวเตอร์พกพาขนาดกลาง (TABLET) เพื่อทดแทน จำนวน ๕๔๖ เครื่อง

๑. จำนวนเครื่องคอมพิวเตอร์พกพาขนาดกลาง (TABLET) แยกตามจังหวัดและภาค

กรุงเทพมหานคร และ ภาคกลาง			ภาคตะวันออกเฉียงเหนือ		
ลำดับที่	จังหวัด	จำนวนเครื่อง TABLET	ลำดับที่	จังหวัด	จำนวนเครื่อง TABLET
๑	กรุงเทพมหานคร	๑๕	๑	นครราชสีมา	๑๒
๑	สมุทรปราการ	๔	๒	บุรีรัมย์	๑๒
๒	นนทบุรี	๕	๓	สุรินทร์	๘
๓	ปทุมธานี	๓	๔	ศรีสะเกษ	๑๓
๔	พระนครศรีอยุธยา	๓	๕	อุบลราชธานี	๑๐
๕	อ่างทอง	๔	๖	ยโสธร	๕
๖	ลพบุรี	๕	๗	ชัยภูมิ	๖
๗	สิงห์บุรี	๖	๘	อำนาจเจริญ	๕
๘	ชัยนาท	๕	๙	บึงกาฬ	๕
๙	สระบุรี	๑๒	๑๐	หนองบัวลำภู	๑๑
๑๐	ชลบุรี	๑๐	๑๑	ขอนแก่น	๗
๑๑	ระยอง	๕	๑๒	อุดรธานี	๑๓
๑๒	จันทบุรี	๘	๑๓	หนองคาย	๗
๑๓	ตราด	๕	๑๔	มหาสารคาม	๓
๑๔	ฉะเชิงเทรา	๓	๑๕	ร้อยเอ็ด	๕
๑๕	ปราจีนบุรี	๕	๑๖	กาฬสินธุ์	๘
๑๖	นครนายก	๒	๑๗	สกลนคร	๕
๑๗	สระแก้ว	๔	๑๘	นครพนม	๖
๑๘	ราชบุรี	๕	๑๙	มุกดาหาร	๕
๑๙	กาญจนบุรี	๕			
๒๐	สุพรรณบุรี	๘			
๒๑	นครปฐม	๕			
๒๒	สมุทรสาคร	๘			
๒๓	สมุทรสงคราม	๓			
๒๔	เพชรบุรี	๔			
๒๕	ประจวบคีรีขันธ์	๕			

ภาคเหนือ...

*Handwritten signatures and initials:*  
 1. *Handwritten signature*  
 2. *Handwritten initials*  
 3. *Handwritten initials*  
 4. *Handwritten signature*

ภาคเหนือ			ภาคใต้		
ลำดับที่	จังหวัด	จำนวนเครื่อง TABLET	ลำดับที่	จังหวัด	จำนวนเครื่อง TABLET
๑	เชียงใหม่	๑๑	๑	นครศรีธรรมราช	๗
๒	ลำพูน	๖	๒	กระบี่	๑๐
๓	ลำปาง	๗	๓	พังงา	๘
๔	อุตรดิตถ์	๓	๔	ภูเก็ต	๘
๕	แพร่	๗	๕	สุราษฎร์ธานี	๘
๖	น่าน	๑๐	๖	ระนอง	๙
๗	พะเยา	๖	๗	ชุมพร	๑๒
๘	เชียงราย	๕	๘	สงขลา	๑๓
๙	แม่ฮ่องสอน	๕	๙	สตูล	๙
๑๐	นครสวรรค์	๗	๑๐	ตรัง	๑๑
๑๑	อุทัยธานี	๕	๑๑	พัทลุง	๑๐
๑๒	กำแพงเพชร	๙	๑๒	ปัตตานี	๑๐
๑๓	ตาก	๘	๑๓	ยะลา	๑๕
๑๔	สุโขทัย	๗	๑๔	นราธิวาส	๑๒
๑๕	พิษณุโลก	๖			
๑๖	พิจิตร	๗			
๑๗	เพชรบูรณ์	๒			

ลำดับที่	ภาค	จำนวนเครื่อง TABLET
๑	กรุงเทพมหานคร	๑๕
๒	กลาง	๑๓๒
๓	เหนือ	๑๑๑
๔	ตะวันออกเฉียงเหนือ	๑๔๖
๕	ใต้	๑๔๒
รวม		๕๔๖

๒.. สถานที่ตั้ง...

*Handwritten signatures and initials:*  
 ๑ *[Signature]* ๒ *[Signature]* ๓ *[Signature]* ๔ *[Signature]*

๒. สถานที่ตั้งแยกตามจังหวัด

ลำดับ ที่	จังหวัด	จำนวน เครื่อง	ที่ตั้ง	เบอร์โทร	อีเมล
๑	สำนักงานสถิติ แห่งชาติ (ส่วนกลาง)	๑๕	สำนักงานสถิติแห่งชาติ ศูนย์ราชการเฉลิมพระ เกียรติ ๘๐ พรรษา อาคารรัฐประศาสนภักดี ชั้น ๒ ถนนแจ้งวัฒนะ เขตหลักสี่ กรุงเทพมหานคร ๑๐๑๒๐		
ภาคกลาง					
๑	สมุทรปราการ	๔	อาคารศูนย์เบญจบุรพาสุวรรณภูมิ ชั้น ๓ ถ.สุขุมวิท ต.บางปูใหม่ อ.เมือง จ.สมุทรปราการ ๑๐๒๘๐	๐๒-๓๒๓๒๑๑๐ -๑	smprakan@nso.go.th
๒	นนทบุรี	๕	ศาลากลางจังหวัด อาคาร ๓ ชั้น ๓ ถ.รัตนธิเบศร์ ต.บางกระสอ อ.เมือง จ.นนทบุรี ๑๑๐๐๐	๐-๒๕๘๐-๐๗๒๐	nontburi@nso.go.th
๓	ปทุมธานี	๓	ศาลากลางจังหวัด (หลังเดิม) ชั้น ๒ ถ. ปทุม-สามโคก ต.บางปรอก อ.เมือง จ.ปทุมธานี ๑๒๐๐๐	๐๒-๕๘๑๖๗๗๒	ptthani@nso.go.th
๔	พระนครศรีอยุธยา	๓	ศาลากลางจังหวัด (หลังใหม่) ชั้น ๓ ถ.สายเอเชีย อ.พระนครศรีอยุธยา จ.พระนครศรีอยุธยา ๑๓๐๐๐	๐๓๕-๓๓๖๕๘๘๕	ayuttaya@nso.go.th
๕	อ่างทอง	๔	ศาลากลางจังหวัด(หลังใหม่) ชั้น ๓ ต.บางแก้ว อ.เมือง จ.อ่างทอง ๑๔๐๐๐	๐๓๕-๖๑๑๒๕๔	angthong@nso.go.th
๖	ลพบุรี	๕	ศาลากลางจังหวัด ชั้น ๓ ต.ทะเลชุบศร อ.เมือง จ.ลพบุรี ๑๕๐๐๐	๐๓๖-๗๗๐๑๓๐	lopburi@nso.go.th
๗	สิงห์บุรี	๖	ศาลากลางจังหวัด (อาคาร ๑) ชั้น ๓ ถ.สิงห์บุรี-บางพาน ต.บางมัญ อ.เมือง จ.สิงห์บุรี ๑๖๐๐๐	๐๓๖-๕๐๗๑๙๑	singburi@nso.go.th
๘	ชัยนาท	๕	ศาลากลางจังหวัด (หลังใหม่) ชั้น ๔ อ.เมือง จ.ชัยนาท ๑๗๐๐๐	๐๕๖-๔๑๑๖๖๓	chainat@nso.go.th
๙	สระบุรี	๑๒	อาคารองค์การบริหารส่วนจังหวัด (เดิม) ชั้น ๓ ช.๑๓ ถ.พิชัยมงคลสงคราม ต.ปากเพรียว อ.เมือง จ.สระบุรี ๑๘๐๐๐	๐๓๖-๒๑๑๖๑๘	saraburi@nso.go.th
๑๐	ชลบุรี	๑๐	อาคารศาลาประชาคม "รวมใจชน" ชั้น ๔ ถ.ตำหนักน้ำ อ.เมือง จ.ชลบุรี ๒๐๐๐๐	๐๓๘-๗๗๑๘๘๕๕	chonburi@nso.go.th
๑๑	ระยอง	๕	อาคารศูนย์ราชการ ชั้น ๒ ต.เนินพระ อ.เมือง จ.ระยอง ๒๑๑๕๐	๐๓๘-๖๙๔๐๕๗	rayong.nso.go.th
๑๒	จันทบุรี	๘	ศาลากลางจังหวัด อาคาร ๒ ชั้น ๒ อ.เมือง จ. จันทบุรี ๒๒๐๐๐	๐๓๙-๓๑๑๕๑๐	chtburi@nso.go.th
๑๓	ตราด	๕	ศาลากลางจังหวัด (หลังเก่า) ชั้น ๒ ถ. ราษฎร์นิยม ต.บางพระ อ.เมือง จ.ตราด ๒๓๐๐๐	๐๓๙-๕๑๑๒๖๒	trat@nso.go.th

ลำดับที่ ๑๔...

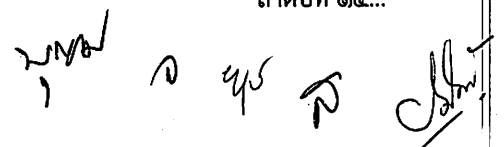

ลำดับ ที่	จังหวัด	จำนวน เครื่อง	ที่ตั้ง	เบอร์โทร	อีเมล
๑๔	ฉะเชิงเทรา	๓	ศาลากลางจังหวัด (หลังเก่า) ชั้น ๒ ถ. เรืองวุฒิ ต. หน้าเมือง อ.เมือง จ.ฉะเชิงเทรา ๒๔๐๐๐	๐๓๘-๕๑๑๐๐๙	chchsao@nso.go.th
๑๕	ปราจีนบุรี	๕	ศาลากลางจังหวัด (หลังใหม่) ชั้น ๑ อ.เมือง จ. ปราจีนบุรี ๒๕๒๓๐	๐๓๗-๔๕๔๐๖๐	pchburi@nso.go.th
๑๖	นครนายก	๒	ศาลากลางจังหวัด (หลังเก่า) ชั้น ๒ ต.ท่าช้าง อ.เมือง จ.นครนายก ๒๖๐๐๐	๐๓๗-๓๑๑๒๕๙	nknayok@nso.go.th
๑๗	สระแก้ว	๔	ศาลากลางจังหวัด ชั้น ๑ ถ.สุวรรณศร ต.ท่าเกษม อ.เมือง จ.สระแก้ว ๒๗๐๐๐	๐๓๗-๔๒๕๐๖๔	sakaeo@nso.go.th
๑๘	ราชบุรี	๕	๒๐๖/๓-๔ ถ.รถไฟ ต.หน้าเมือง อ.เมือง จ.ราชบุรี ๗๐๐๐๐	๐๓๒-๓๓๗๔๐๔	ratburi@nso.go.th
๑๙	กาญจนบุรี	๕	ศาลากลางจังหวัด (หลังใหม่) ชั้น ๕ ต.ปากแพรก อ.เมือง จ.กาญจนบุรี ๗๑๐๐๐	๐๓๔-๕๑๒๙๙๖	kcnburi@nso.go.th
๒๐	สุพรรณบุรี	๘	ศาลากลางจังหวัด (หลังใหม่) ชั้น ๓ ถ. สุพรรณบุรี-ชัยนาท ต.สนามชัย อ.เมือง จ.สุพรรณบุรี ๗๒๐๐๐	๐๓๕-๕๓๕๔๒๑	suphan@nso.go.th
๒๑	นครปฐม	๕	๙๕-๙๗ ถ.หน้าพระ ต.ห้วยจรเข้ อ.เมือง จ.นครปฐม ๗๓๐๐๐	๐๓๔-๒๔๑๖๘๓	nkpathom@nso.go.th
๒๒	สมุทรสาคร	๘	ศาลากลางจังหวัด (หลังใหม่) ชั้น ๓ ถ.เศรษฐกิจ ๑ ต.มหาชัย อ.เมือง จ.สมุทรสาคร ๗๔๐๐๐	๐๓๔-๔๑๒๖๐๑	smsakhon@nso.go.th
๒๓	สมุทรสงคราม	๓	ศาลากลางจังหวัด (หลังเก่า) ชั้น ๑ ถ.เอกชัย ต.แม่กลอง อ.เมือง จ.สมุทรสงคราม ๗๕๐๐๐	๐๓๔-๗๑๑๐๐๑	smskhram@nso.go.th
๒๔	เพชรบุรี	๔	ศาลากลางจังหวัด ชั้น ๒ ต.คลองกระแซง อ.เมือง จ.เพชรบุรี ๗๖๐๐๐	๐๓๒-๔๒๕๓๐๐	phetburi@nso.go.th
๒๕	ประจวบคีรีขันธ์	๕	ศาลากลางจังหวัด (หลังใหม่) ชั้น ๔ ถ.สละชีพ อ.เมือง จ.ประจวบคีรีขันธ์ ๗๗๐๐๐	๐๓๒-๖๑๑๓๑๐	pchkkhan@nso.go.th
ภาคเหนือ					
๑	เชียงใหม่	๑๑	ศูนย์ราชการจังหวัดเชียงใหม่ ถ.โชตนา ต.ช้างเผือก อ.เมือง จ.เชียงใหม่ ๕๐๓๐๐	๐๕๓-๑๑๒๔๙๒	chmai@nso.go.th
๒	ลำพูน	๖	๘๑/๒ ม.๑ ถ.ลำพูน-ป่าซาง ต.ต้นธง อ.เมือง จ.ลำพูน ๕๑๐๐๐	๐๕๓-๕๓๔๓๖๓	lamphun@nso.go.th
๓	ลำปาง	๗	ศาลากลางจังหวัด ชั้น ๒ ถ.วชิราวุธดำเนิน ต.พระบาท อ.เมือง จ.ลำปาง ๕๒๐๐๐	๐๕๔-๒๖๕๐๖๖	lampang@nso.go.th
๔	อุตรดิตถ์	๓	ศาลากลางจังหวัด (หลังใหม่) ชั้น ๓ ถ.ประชานิมิต ต.ท่าอิฐ อ.เมือง จ.อุตรดิตถ์ ๕๓๐๐๐	๐๕๕-๔๑๑๙๓๖	utradingit@nso.go.th
๕	แพร่	๗	ศาลากลางจังหวัด (หลังใหม่) ชั้น ๔ ถ.ไชยบูรณ์ ต.ในเวียง อ.เมือง จ.แพร่ ๕๔๐๐๐	๐๕๔-๕๑๑๒๓๔	phrae@nso.go.th
๖	น่าน	๑๐	ศูนย์ราชการจังหวัดน่าน ชั้น ๔ ต.ไชยสถาน อ.เมือง จ.น่าน ๕๕๐๐๐	๐๕๔-๗๑๖๔๓๐	nan@nso.go.th

ลำดับที่ ๗ ...

*Handwritten signatures and initials.*

ลำดับ ที่	จังหวัด	จำนวน เครื่อง	ที่ตั้ง	เบอร์โทร	อีเมล
๗	พะเยา	๖	ศาลากลางจังหวัด (หลังใหม่) ชั้น ๑ ถ.พหลโยธิน ต.บ้านต๋อม อ.เมือง จ.พะเยา ๕๖๐๐๐	๐๕๔-๔๔๔๖๒๐	phayao@nso.go.th
๘	เชียงราย	๕	ศาลากลางจังหวัด (หลังใหม่) ชั้น ๒ ถ.แม่ฟ้าหลวง ต.ริมกก อ.เมือง จ.เชียงราย ๕๗๑๐๐	๐๕๓-๑๗๗๓๖๑	chrai@nso.go.th
๙	แม่ฮ่องสอน	๕	ศาลากลางจังหวัด (หลังใหม่) ชั้น ๒ ต.จองคำ อ.เมือง จ.แม่ฮ่องสอน ๕๘๐๐๐	๐๕๓-๖๑๑๒๙๓	maehson@nso.go.th
๑๐	นครสวรรค์	๗	ศาลากลางจังหวัด (หลังใหม่) ชั้น ๔ ถ.สวรรคคีรี อ.เมือง จ.นครสวรรค์ ๖๐๐๐๐	๐๕๖-๘๐๓๕๗๙	nksawan@nso.go.th
๑๑	อุทัยธานี	๕	ศาลากลางจังหวัด (หลังใหม่) ชั้น ๓ ถ. ศรีอุทัย ต. อุทัยใหม่ อ.เมือง จ.อุทัยธานี ๖๑๐๐๐	๐๕๖-๕๑๑๓๑๒	uthai@nso.go.th
๑๒	กำแพงเพชร	๙	ศาลากลางจังหวัด (หลังใหม่) ถ.กำแพงเพชร - สุโขทัย กม.๙ ต.หนองปลิง อ.เมือง จ. กำแพงเพชร ๖๒๐๐๐	๐๕๕-๗๐๕๐๑๐	kpphet@nso.go.th
๑๓	ตาก	๘	ศาลากลางจังหวัด (หลังเดิม) ชั้น ๒ ถ.พหลโยธิน ต.หนองหลวง อ.เมือง จ.ตาก ๖๓๐๐๐	๐๕๕-๕๑๒๗๐๕	tak@nso.go.th
๑๔	สุโขทัย	๗	ศาลากลางจังหวัดหลังใหม่ ชั้น ๔ ถ.นิกรเกษม อ.เมือง จ.สุโขทัย ๖๔๐๐๐	๐๕๕-๖๑๐๙๓๙	skhothai@nso.go.th
๑๕	พิษณุโลก	๖	ศาลากลางจังหวัด (หลังใหม่) ชั้น ๖ ถ.วังจันทร์ ต.ในเมือง อ.เมือง จ.พิษณุโลก ๖๕๐๐๐	๐๕๕-๒๕๑๙๔๓	psnulok@nso.go.th
๑๖	พิจิตร	๗	ศาลากลางจังหวัด (หลังใหม่) ชั้น ๒ ต.ท่าหลวง อ.เมือง จ.พิจิตร ๖๖๐๐๐	๐๕๖-๖๑๑๐๘๕	phichit@nso.go.th
๑๗	เพชรบูรณ์	๒	ศาลากลางจังหวัด (หลังใหม่) ชั้น ๔ ถ.สระบุรี-หล่มสัก ต.สะเดียง อ.เมือง จ.เพชรบูรณ์ ๖๗๐๐๐	๐๕๖-๗๒๙๗๗๓	phchabun@nso.go.th
ภาคตะวันออกเฉียงเหนือ					
๑	นครราชสีมา	๑๒	ศาลากลางจังหวัด ชั้น ๓ ถ.มหาไทย ต.ในเมือง อ.เมือง จ.นครราชสีมา ๓๐๐๐๐	๐๔๔-๒๔๒๙๘๕	nkrat@nso.go.th
๒	บุรีรัมย์	๑๒	ศูนย์ราชการจังหวัดบุรีรัมย์ ชั้น ๒ อ.เมือง จ.บุรีรัมย์ ๓๑๐๐๐	๐๔๔-๖๖๖๕๑๐	buriram@nso.go.th
๓	สุรินทร์	๘	๒/๕-๖ ถ.ศิริรัฐ ต.ในเมือง อ.เมือง จ.สุรินทร์ ๓๒๐๐๐	๐๔๔-๕๑๑๙๓๓	surin@nso.go.th
๔	ศรีสะเกษ	๑๓	ศาลากลางจังหวัด (ตึกใหม่) ชั้น ๒ ถ.เทพา ต.เมืองเหนือ อ.เมือง จ.ศรีสะเกษ ๓๓๐๐๐	๐๔๕-๖๑๒๗๕๔	sisaket@nso.go.th
๕	อุบลราชธานี	๑๐	ศาลากลางจังหวัด ชั้น ๒ ถ.แจ้งสนิท ต.แจระแม อ.เมือง จ.อุบลราชธานี ๓๔๐๐๐	๐๔๕-๓๔๔๕๙๖	ubon@nso.go.th
๖	ยโสธร	๕	ศาลากลางจังหวัด (หลังใหม่) ชั้น ๕ ถ.แจ้งสนิท ต.ในเมือง อ.เมือง จ.ยโสธร ๓๕๐๐๐	๐๔๕-๗๑๒๗๐๓	yasothon@nso.go.th

ลำดับที่ ๗ ...

ลำดับ ที่	จังหวัด	จำนวน เครื่อง	ที่ตั้ง	เบอร์โทร	อีเมล
๗	ชัยภูมิ	๖	ศาลากลางจังหวัด (หลังใหม่) ชั้น ๕ ต.ในเมือง อ.เมือง จ.ชัยภูมิ ๓๖๐๐๐	๐๔๔-๘๑๑๘๑๐	chyaphum@nso.go.th
๘	อำนาจเจริญ	๕	ศาลากลางจังหวัด ชั้น ๓ ถ.ชยางกูร ต.โนนหนามแท่ง อ.เมือง จ.อำนาจเจริญ ๓๗๐๐๐	๐๔๕-๕๒๓๐๔๐	amnatchr@nso.go.th
๙	บึงกาฬ	๕	ศาลากลางจังหวัดบึงกาฬ ชั้น ๒ ต.บึงกาฬ อ.เมือง จ.บึงกาฬ ๓๘๐๐๐	๐๔๒-๔๕๒๕๐๓	bungkan@nso.go.th
๑๐	หนองบัวลำภู	๑๑	ศาลากลางจังหวัด ชั้น ๒ ถ.หนองบัวลำภู-เลย ต.ลำภู อ.เมือง จ.หนองบัวลำภู ๓๙๐๐๐	๐๔๒-๓๑๖๗๓๖	nblamphu@nso.go.th
๑๑	ขอนแก่น	๗	ศาลากลางจังหวัด (หลังใหม่) ชั้น ๕ ถ.ศูนย์ราชการ ต.ในเมือง อ.เมือง จ.ขอนแก่น ๔๐๐๐๐	๐๔๓-๒๔๖๖๓๙	khkaen@nso.go.th
๑๒	อุดรธานี	๑๓	ศาลากลางจังหวัด (หลังใหม่) ชั้น ๗ ถ.อธิบดี ต.หมากแข้ง อ.เมือง จ.อุดรธานี ๔๑๐๐๐	๐๔๒-๒๒๒๕๖๖	udon@nso.go.th
๑๓	หนองคาย	๗	ศาลากลางจังหวัด (หลังใหม่) ชั้น ๓ ต.หนองกอมเกาะ อ.เมือง จ.หนองคาย ๔๓๐๐๐	๐๔๒-๔๑๑๐๖๘	nongkhai@nso.go.th
๑๔	มหาสารคาม	๓	ศาลากลางจังหวัด (หลังใหม่) ชั้น ๓ อ.เมือง จ.มหาสารคาม ๔๔๐๐๐	๐๔๓-๗๗๗๔๖๖	sarakham@nso.go.th
๑๕	ร้อยเอ็ด	๕	ศาลากลางจังหวัด (หลังเก่า) ชั้น ๓ ถ.เวทภิบาล ต.ในเมือง อ.เมือง จ.ร้อยเอ็ด ๔๕๐๐๐	๐๔๓-๕๑๑๒๘๐	roiet@nso.go.th
๑๖	กาฬสินธุ์	๘	ศาลากลางจังหวัด ชั้น ๔ ถ.กาฬสินธุ์ อ.เมือง จ.กาฬสินธุ์ ๔๖๐๐๐	๐๔๓-๘๑๑๗๔๗	kalasin@nso.go.th
๑๗	สกลนคร	๕	ศาลากลางจังหวัด (หลังเดิม) ชั้น ๒ ต.ธาตุเชิงชุม อ.เมือง จ.สกลนคร ๔๗๐๐๐	๐๔๒-๗๑๑๒๐๐	sakonnk@nso.go.th
๑๘	นครพนม	๖	ศาลากลางจังหวัด (หลังใหม่) ชั้น ๔ ถ.อภิบาลปัญญา ต.ในเมือง อ.เมือง จ.นครพนม ๔๘๐๐๐	๐๔๒-๕๑๑๒๐๖	nkphanom@nso.go.th
๑๙	มุกดาหาร	๕	ศาลากลางจังหวัด (หลังใหม่) ชั้น ๓ ถ.วิวิธสุการ ต.มุกดาหาร อ.เมือง จ.มุกดาหาร ๔๙๐๐๐	๐๔๒-๖๑๑๕๕๘	mukdahan@nso.go.th
ภาคใต้					
๑	นครศรีธรรมราช	๗	ศาลากลางจังหวัด (หลังใหม่) ชั้น ๕ ถ.ราชดำเนิน ต.ในเมือง อ.เมือง จ.นครศรีธรรมราช ๘๐๐๐๐	๐๗๕-๓๔๘๐๙๑	nksitham@nso.go.th
๒	กระบี่	๑๐	ศาลากลางจังหวัด (หลังใหม่) ชั้น ๕ ต.ปากน้ำ อ.เมือง จ.กระบี่ ๘๑๐๐๐	๐๗๕-๖๒๐๐๖๖	krabi@nso.go.th

ลำดับที่ ๓ ...

ม.พ.อ. อ. พ.ร. อ. พ.ร. อ. พ.ร. อ. พ.ร.

ลำดับ ที่	จังหวัด	จำนวน เครื่อง	ที่ตั้ง	เบอร์โทร	อีเมล
๓	พังงา	๘	๗๗/๔๒-๔๓ ถ.เทศบาลบำรุง ม.๓ ต.ถ้ำน้ำผุด อ.เมือง จ.พังงา ๘๒๐๐๐	๐๗๖-๕๖๐๗๔๙ , ๐๗๖-๕๖๐๖๔๙	phangnga@nso.go.th
๔	ภูเก็ต	๘	๒๒/๓๗-๓๘ ซ.๑ ถ.หลวงพ่อด ต.ตลาดใหญ่ อ.เมือง จ.ภูเก็ต ๘๓๐๐๐	๐๗๖-๒๑๑๕๙๔	phuket@nso.go.th
๕	สุราษฎร์ธานี	๘	อาคารสำนักงานส่วนราชการ ชั้น ๓ ถ.ดอนนท ต.มะขามเตี้ย อ.เมือง จ.สุราษฎร์ธานี ๘๔๐๐๐	๐๗๗-๒๗๒๕๘๐	surat@nso.go.th
๖	ระนอง	๙	ศาลากลางจังหวัด (หลังใหม่) ชั้น ๕ ถ.เพชรเกษม ต.บางริน อ.เมือง จ.ระนอง ๘๕๐๐๐	๐๗๗-๘๐๐๑๕๘	ranong@nso.go.th
๗	ชุมพร	๑๒	ศาลากลางจังหวัดหลังใหม่ ชั้น ๑ ถ.ไตรรัตน์ ต.นาชะอัง อ.เมือง จ.ชุมพร ๘๖๐๐๐	๐๗๗-๕๑๑๗๐๑	chumphon@nso.go.th
๘	สงขลา	๑๓	ศาลากลางจังหวัด (หลังเก่า) ชั้น ๒ ถ.ราชดำเนิน ต.บ่อยาง อ.เมือง จ.สงขลา ๙๐๐๐๐	๐๗๔-๓๑๑๕๕๘	songkhla@nso.go.th
๙	สตูล	๙	ศาลากลางจังหวัด (หลังใหม่) ชั้น ๒ ถ.สตูลธานี ต.พิมาน อ.เมือง จ.สตูล ๙๑๐๐๐	๐๗๔-๗๑๑๑๖๑	satun@nso.go.th
๑๐	ตรัง	๑๑	ศาลากลางจังหวัด (หลังใหม่) ชั้น ๔ ถ.พัทลุง ต.ทับเที่ยง อ.เมือง จ.ตรัง ๙๒๐๐๐	๐๗๕-๒๑๘๓๗๖	trang@nso.go.th
๑๑	พัทลุง	๑๐	ศาลากลางจังหวัด (หลังเก่า) ชั้น ๑ ถ.รามศวร์ ต.คูหาสวรรค์ อ.เมือง จ.พัทลุง ๙๓๐๐๐	๐๗๕-๖๑๓๑๘๑	phatlung@nso.go.th
๑๒	ปัตตานี	๑๐	ศาลากลางจังหวัด ชั้น ๒ ถ.เดชา อ.เมือง จ.ปัตตานี ๙๔๐๐๐	๐๗๓-๓๔๙๔๔๓	pattani@nso.go.th
๑๓	ยะลา	๑๕	ศาลากลางจังหวัดอาคาร ๑ ชั้น ๑ ถ.สุขยางค์ ต.สะเตง อ.เมือง จ.ยะลา ๙๕๐๐๐	๐๗๓-๒๑๒๗๐๓ , ๐๗๓-๒๐๓๗๐๑	yala@nso.go.th
๑๔	นราธิวาส	๑๒	ศาลากลางจังหวัด (หลังใหม่) ชั้น ๔ ถ.ศูนย์ราชการ ต.โคกเคียน อ.เมือง จ.นราธิวาส ๙๖๐๐๐	๐๗๓-๖๔๒๖๒๔	naratwat@nso.go.th
รวม		๕๕๖			

Handwritten signatures and initials at the bottom right of the page.



เอกสารแนบท้ายเอกสารประกวดราคาอิเล็กทรอนิกส์ (e-bidding)  
เลขที่ eb- ...../๒๕๖๐  
การซื้อครุภัณฑ์คอมพิวเตอร์  
โครงการจัดซื้อเครื่องคอมพิวเตอร์พกพาขนาดกลาง (Tablet) เพื่อทดแทน  
จำนวน ๕๕๖ เครื่อง  
ตามประกาศสำนักงานสถิติแห่งชาติ  
ลงวันที่.....

ข้อ ๑.๓ แบบสัญญาซื้อขายคอมพิวเตอร์

ตัวอย่าง  
สัญญาซื้อขายคอมพิวเตอร์

สัญญาเลขที่.....

สัญญาฉบับนี้ทำขึ้น ณ .....

ตำบล/แขวง..... อำเภอ/เขต.....

จังหวัด..... เมื่อวันที่..... เดือน..... พ.ศ.....

ระหว่าง..... โดย.....

ซึ่งต่อไปในสัญญานี้เรียกว่า "ผู้ซื้อ" ฝ่ายหนึ่ง กับ.....

ซึ่งจดทะเบียนเป็นนิติบุคคล ณ..... มีสำนักงานใหญ่อยู่

เลขที่..... ถนน..... ตำบล/แขวง.....

อำเภอ/เขต..... จังหวัด.....

โดย..... ผู้มีอำนาจลงนามผูกพันนิติบุคคลปรากฏตามหนังสือ

รับรองของสำนักงานทะเบียนหุ้นส่วนบริษัท.....

ลงวันที่..... (และหนังสือมอบอำนาจลงวันที่.....)

แนบท้ายสัญญานี้ (ในกรณีที่ผู้ขายเป็นบุคคลธรรมดาให้ใช้ข้อความว่า กับ.....

อยู่บ้านเลขที่..... ถนน..... ตำบล/แขวง.....

อำเภอ/เขต..... จังหวัด.....)

ซึ่งต่อไปในสัญญานี้เรียกว่า "ผู้ขาย" อีกฝ่ายหนึ่ง

คู่สัญญาได้ตกลงกันมีข้อความดังต่อไปนี้

ข้อ ๑. ข้อตกลงซื้อขาย

ผู้ซื้อตกลงซื้อและผู้ขายตกลงขายและติดตั้งเครื่องคอมพิวเตอร์ อุปกรณ์การ

ประมวลผล ระบบคอมพิวเตอร์ ซึ่งเป็นผลิตภัณฑ์ของ..... ซึ่งต่อไปในสัญญานี้

เรียกว่า "คอมพิวเตอร์" ตามรายละเอียดแนบท้ายสัญญาในผนวก ๑. รวมเป็นราคาคอมพิวเตอร์

และค่าติดตั้งทั้งสิ้น..... บาท (.....) ซึ่งได้รวม

ภาษีมูลค่าเพิ่ม จำนวน..... บาท ตลอดจนภาษีอากรอื่น ๆ และค่าใช้จ่ายทั้งปวงด้วยแล้ว

ในกรณีที่ผู้ขายประสงค์จะนำคอมพิวเตอร์รายการใด ค้างไปจากรายละเอียด

ที่กำหนดไว้ในผนวก ๑. มาติดตั้งให้ผู้ซื้อ ผู้ขายจะต้องได้รับความเห็นชอบเป็นหนังสือจากผู้ซื้อ

ก่อน และคอมพิวเตอร์ที่จะนำมาคิดคั้งคังกล่าวนั้นจะต้องมีคุณสมบัติไม่ต่ำกว่าที่กำหนดไว้ใน  
ผนวก ๑.

ข้อ ๒. การรับรองคุณภาพ

ผู้ขายรับรองว่าคอมพิวเตอร์ที่ขายให้ตามสัญญา มีคุณสมบัติไม่ต่ำกว่าที่  
กำหนดไว้ตามรายละเอียด และคุณลักษณะเฉพาะของคอมพิวเตอร์ที่กำหนดไว้ในผนวก ๒.

ข้อ ๓. เอกสารอันเป็นส่วนหนึ่งของสัญญา

เอกสารแนบท้ายสัญญาดังต่อไปนี้ให้ถือเป็นส่วนหนึ่งของสัญญา

๓.๑ ผนวก ๑ รายการคอมพิวเตอร์ที่ซื้อขาย

จำนวน.....หน้า

๓.๒ ผนวก ๒ รายการคุณลักษณะเฉพาะ

จำนวน.....หน้า

๓.๓ ผนวก ๓ รายละเอียดการทดสอบการใช้งานของคอมพิวเตอร์

จำนวน.....หน้า

๓.๔ ผนวก ๔ การกำหนดตัวถังของคอมพิวเตอร์

จำนวน.....หน้า

๓.๕ ผนวก ๕ การอบรมวิชาการด้านคอมพิวเตอร์

จำนวน.....หน้า

๓.๖ ผนวก ๖ รายการเอกสารคู่มือการใช้คอมพิวเตอร์

จำนวน.....หน้า

ความใดในเอกสารแนบท้ายสัญญาที่ขัดแย้งกับข้อความในสัญญานี้ให้ใช้  
ข้อความในสัญญานี้บังคับ

ข้อ ๔. การส่งมอบ

ผู้ขายจะติดตั้งคอมพิวเตอร์ที่ซื้อขายตามสัญญานี้ให้ถูกต้องและครบถ้วนตาม  
ที่กำหนดไว้ในข้อ ๑ แห่งสัญญานี้ให้พร้อมที่จะใช้งานได้ตามรายละเอียดการทดสอบแนบท้าย  
สัญญาในผนวก ๓. ให้แก่ผู้ซื้อ ณ .....

และส่งมอบให้แก่ผู้ซื้อภายใน.....วัน นับแต่วันลงนามในสัญญา

ผู้ขายจะต้องแจ้งกำหนดเวลาติดตั้งแล้วเสร็จพร้อมที่จะใช้งานและส่งมอบ  
คอมพิวเตอร์ได้ โดยทำเป็นหนังสือยื่นต่อผู้ซื้อ ณ..... ในเขตราชการ  
ก่อนวันกำหนดส่งมอบไม่น้อยกว่า..... วันทำการ

ผู้ขายต้องออกแบบสถานที่ติดตั้งคอมพิวเตอร์รวมทั้งระบบอื่น ๆ ที่เกี่ยวข้องกับ  
 ความมาตรฐานของผู้ขายและได้รับความเห็นชอบจากผู้ซื้อ และผู้ขายต้องจัดหาเจ้าหน้าที่มาไว้  
 คำนแนะนำและตรวจสอบความถูกต้องเหมาะสมของสถานที่ให้ทันต่อการติดตั้งคอมพิวเตอร์โดย  
 ไม่คิดค่าใช้จ่ายใด ๆ จากผู้ซื้อ ภายใน.....วัน นับแต่วันที่ลงนามในสัญญา

#### ข้อ ๕. การใช้เรือไทย

ถ้าผู้ขายจะต้องส่งหรือนำเข้าคอมพิวเตอร์มาจากต่างประเทศและต้องนำเข้ามา  
 โดยทางเรือในเส้นทางเดินเรือที่มีเรือไทยเดินอยู่ และสามารถให้บริการรับขนได้ตามที่รัฐมนตรี  
 ว่าการกระทรวงคมนาคมประกาศกำหนด ผู้ขายต้องจัดการให้คอมพิวเตอร์บรรทุกโดยเรือไทย  
 หรือเรือที่มีสิทธิเช่นเดียวกับเรือไทยจากต่างประเทศมายังประเทศไทย เว้นแต่จะได้รับอนุญาต  
 จากสำนักงานคณะกรรมการส่งเสริมการพาณิชย์นาวีก่อนบรรทุกคอมพิวเตอร์ลงเรืออื่นที่มีใ  
 เรือไทย หรือเป็นของที่รัฐมนตรีว่าการกระทรวงคมนาคมประกาศยกเว้นให้บรรทุกโดยเรืออื่นได้  
 ทั้งนี้ไม่ว่าการซื้อคอมพิวเตอร์จากต่างประเทศเป็นแบบ เอฟไอบี, ซีเอฟอาร์, ซีไอเอฟ หรือ  
 แบบอื่นใด

ในการส่งมอบคอมพิวเตอร์ให้แก่ผู้ซื้อ ถ้าเป็นกรณีความวรรคหนึ่งผู้ขายจะต้อง  
 ส่งมอบใบตราส่ง (Bill of Lading) หรือสำเนาใบตราส่งสำหรับคอมพิวเตอร์นั้น ซึ่งแสดงว่า  
 ได้บรรทุกมาโดยเรือไทยหรือเรือที่มีสิทธิเช่นเดียวกับเรือไทยให้แก่ผู้ซื้อพร้อมกับการส่งมอบ  
 คอมพิวเตอร์ด้วย

ในกรณีที่คอมพิวเตอร์มิได้บรรทุกจากต่างประเทศมายังประเทศไทยโดย  
 เรือไทย หรือเรือที่มีสิทธิเช่นเดียวกับเรือไทย ผู้ขายต้องส่งมอบหลักฐานซึ่งแสดงว่าได้รับอนุญาต  
 จากสำนักงานคณะกรรมการส่งเสริมการพาณิชย์นาวีให้บรรทุกของโดยเรืออื่นได้ หรือหลักฐาน  
 ซึ่งแสดงว่าได้ชำระค่าธรรมเนียมพิเศษเนื่องจากการไม่บรรทุกของโดยเรือไทยตามกฎหมาย  
 ภาควิชาการส่งเสริมการพาณิชย์นาวีแล้วอย่างใดอย่างหนึ่งแก่ผู้ซื้อด้วย

ในกรณีที่ผู้ขายไม่ส่งมอบหลักฐานอย่างหนึ่งอย่างใดดังกล่าวในสองวรรคข้างต้น  
 ให้แก่ผู้ซื้อ แต่จะขอส่งมอบคอมพิวเตอร์ให้ผู้ซื้อก่อน โดยยังไม่รับชำระเงินค่าคอมพิวเตอร์ ผู้ซื้อ  
 มีสิทธิรับคอมพิวเตอร์ไว้ก่อนและชำระเงินค่าคอมพิวเตอร์เมื่อผู้ขายได้ปฏิบัติถูกต้องครบถ้วน  
 ดังกล่าวแล้วได้

ข้อ ๖. การตรวจรับ

เมื่อผู้ซื้อได้ตรวจรับคอมพิวเตอร์ถูกต้องครบถ้วนตามสัญญาแล้ว ผู้ซื้อจะออกหลักฐานการรับมอบไว้เป็นหนังสือ เพื่อผู้ขายนำมาใช้เป็นหลักฐานประกอบการขอรับเงินค่าคอมพิวเตอร์

ถ้าผลของการตรวจรับปรากฏว่า คอมพิวเตอร์ที่ผู้ขายส่งมอบไม่ตรงตามสัญญาข้อ ๑ หรือมีคุณสมบัติไม่ถูกต้องตามสัญญาข้อ ๒ หรือใช้งานไม่ได้ไม่ครบถ้วนตามสัญญาข้อ ๔ ผู้ซื้อทรงไว้ซึ่งสิทธิที่จะไม่รับคอมพิวเตอร์นั้น ในกรณีเช่นนี้ผู้ขายต้องรับนำคอมพิวเตอร์นั้นกลับคืนโดยเร็วที่สุดเท่าที่จะทำได้ และนำคอมพิวเตอร์มาส่งมอบให้ใหม่ หรือต้องทำการแก้ไขให้ถูกต้องตามสัญญาด้วยค่าใช้จ่ายของผู้ขายเอง และระยะเวลาที่เสียไปเพราะเหตุดังกล่าวผู้ขายจะนำมาอ้างเป็นเหตุขอขยายเวลาทำการตามสัญญาหรือของคหรือลดค่าปรับไม่ได้

ข้อ ๗. การชำระเงิน

(ผู้ซื้อจะชำระเงินค่าคอมพิวเตอร์ให้แก่ผู้ขาย เมื่อผู้ซื้อได้รับมอบคอมพิวเตอร์ตามข้อ ๖ ไว้โดยครบถ้วนแล้ว)

(ผู้ซื้อตกลงชำระเงินค่าคอมพิวเตอร์ให้แก่ผู้ขาย ดังนี้

๗.๑ เงินล่วงหน้า จำนวน.....บาท (.....)

จะจ่ายให้ภายใน.....วัน นับแต่วันทำสัญญานี้ ทั้งนี้โดยผู้ขายจะต้องนำหลักประกันเงินล่วงหน้าเป็น.....(หนังสือค้ำประกันของธนาคารภายในประเทศ หรือพันธบัตรรัฐบาลไทย).....เต็มตามจำนวนเงินล่วงหน้าที่จะได้รับมอบให้แก่ผู้ซื้อเป็นหลักประกันการชำระคืนเงินล่วงหน้าก่อนการรับชำระเงินล่วงหน้านั้น

ผู้ซื้อจะคืนหลักประกันเงินล่วงหน้าให้แก่ผู้ขายเมื่อผู้ซื้อได้รับมอบสิ่งของตามข้อ ๖ ไว้โดยครบถ้วนแล้ว

๗.๒ เงินที่เหลือ จำนวน.....บาท (.....)

จะจ่ายให้เมื่อผู้ซื้อได้รับคอมพิวเตอร์ตามข้อ ๖ ไว้โดยครบถ้วนแล้ว)

ข้อ ๘. การรับประกันความชำรุดบกพร่อง

ผู้ขายยอมรับประกันความชำรุดบกพร่องหรือข้อบกพร่องของการติดตั้งและคอมพิวเตอร์ ความสัญญาเป็นเวลา.....ปี .....เดือน นับแต่วันที่ผู้ซื้อได้รับมอบ ถ้าภายในระยะเวลาดังกล่าวการติดตั้งหรือคอมพิวเตอร์ชำรุดบกพร่องหรือใช้งานไม่ได้ทั้งหมดหรือแต่บางส่วน และความชำรุดบกพร่องของการติดตั้งหรือคอมพิวเตอร์เกิดขึ้นโดยมิใช่ความผิดของผู้ซื้อ ผู้ขายจะต้องจัดการซ่อมแซมแก้ไขให้อยู่ในสภาพใช้งานได้คืนเดิม โดยต้องเริ่มจัดการ

ซ่อมแซมแก้ไขภายใน..... นับแต่เวลาที่ได้รับแจ้งจากผู้ซื้อโดยไม่วินิจฉัยค่าใช้จ่ายใด ๆ จากผู้ซื้อทั้งสิ้น ถ้าผู้ขายไม่ปฏิบัติตาม ผู้ซื้อจะมีสิทธิจ้างบุคคลภายนอกทำการซ่อมแซมแก้ไข โดยผู้ขายจะต้องออกค่าใช้จ่ายในการจ้างบุคคลภายนอกทำการซ่อมแซมแก้ไขทั้งสิ้นแทนผู้ซื้อ

ผู้ขายมีหน้าที่บำรุงรักษาและซ่อมแซมแก้ไขคอมพิวเตอร์ให้อยู่ในสภาพใช้งานได้คืออยู่เสมอตลอดระยะเวลาดังกล่าวในวรรคหนึ่ง ด้วยค่าใช้จ่ายของผู้ขาย โดยให้มีเวลาคอมพิวเตอร์จัดซื้อพร้อมตามเกณฑ์การคำนวณนับไม่เกินเดือนละ.....ชั่วโมง หรือร้อยละ.....ของเวลาใช้งานทั้งหมดของคอมพิวเตอร์ของเดือนนั้น. แล้วแต่ตัวเลขใดจะมากกว่ากัน มิฉะนั้นผู้ขายต้องยอมให้ผู้ซื้อปรับค่าปรับในช่วงเวลาที่ไม่สามารถใช้คอมพิวเตอร์ได้ในส่วนที่เกินกำหนดข้างต้น ในอัตราชั่วโมงละ.....บาท

เกณฑ์การคำนวณเวลาจัดซื้อของคอมพิวเตอร์ตามวรรคสอง ให้เป็นไปดังนี้

- กรณีที่คอมพิวเตอร์เกิดขัดข้องพร้อมกันหลายหน่วย ให้นับเวลาจัดซื้อของหน่วยที่มีตัวถ่วงมากที่สุดเพียงหน่วยเดียว

- กรณีความเสียหายอันสืบเนื่องมาจากความขัดข้องของคอมพิวเตอร์แตกต่างกัน เวลาที่ใช้ในการคำนวณค่าปรับจะเท่ากับเวลาจัดซื้อของคอมพิวเตอร์หน่วยนั้นคูณด้วยตัวถ่วงซึ่งมีค่าต่าง ๆ ตามผนวก ๔.

ผู้ขายจะต้องชำระค่าปรับตามวรรคสองให้แก่ผู้ซื้อภายใน.....วัน นับแต่วันที่ได้รับแจ้งจากผู้ซื้อ

#### ข้อ ๕. หลักประกันการปฏิบัติตามสัญญา

ในวันทำสัญญานี้ ผู้ขายได้นำหลักประกันเป็น.....เป็นจำนวนร้อยละ.....ของราคาซื้อขายคอมพิวเตอร์ตามสัญญาข้อ ๑. มามอบไว้แก่ผู้ซื้อ เพื่อเป็นการประกันการปฏิบัติตามสัญญานี้

หลักประกันที่ผู้ขายนำมามอบไว้ตามวรรคหนึ่ง ผู้ซื้อจะคืนให้เมื่อผู้ขายพ้นจากข้อผูกพันตามสัญญานี้แล้ว

#### ข้อ ๑๐. การโอนกรรมสิทธิ์

คู่สัญญาตกลงกันว่ากรรมสิทธิ์ในคอมพิวเตอร์ตามสัญญาจะโอนไปยังผู้ซื้อเมื่อผู้ซื้อได้รับมอบคอมพิวเตอร์ดังกล่าวตามสัญญาข้อ ๖. แล้ว

ข้อ ๑๑. การอบรม

ผู้ขายต้องจัดอบรมวิชาการด้านคอมพิวเตอร์ให้แก่เจ้าหน้าที่ของผู้ซื้อก่อนการติดตั้ง และให้แล้วเสร็จก่อนพ้นข้อผูกพันตามสัญญาข้อ ๘. โดยไม่คิดค่าใช้จ่ายใด ๆ รายละเอียดของการฝึกอบรมให้เป็นไปตามผนวก ๕

ข้อ ๑๒. คู่มือการใช้คอมพิวเตอร์

ผู้ขายต้องจัดหาคู่มือการใช้คอมพิวเตอร์ตามรายละเอียดที่กำหนดไว้ในผนวก ๖ พร้อมทั้งปรับปรุงให้ทันสมัยตลอดระยะเวลาตามสัญญาข้อ ๘ ทั้งนี้ โดยไม่คิดเงินเพิ่มจากผู้ซื้อ

ข้อ ๑๓. การรับประกันความเสียหาย

ในกรณีที่บุคคลภายนอกกล่าวอ้างหรือใช้สิทธิเรียกร้องใด ๆ ว่ามีการละเมิดลิขสิทธิ์หรือสิทธิบัตรเกี่ยวกับคอมพิวเตอร์ตามสัญญานี้ โดยผู้ซื้อมิได้แก้ไขคัดแปลงไปจากเดิม ผู้ขายจะต้องดำเนินการทักท้วงเพื่อให้การกล่าวอ้างหรือการเรียกร้องดังกล่าวระงับสิ้นไปโดยเร็ว หากผู้ขายมีอำนาจกระทำได้ และผู้ซื้อต้องรับผิดชอบใช้ค่าเสียหายต่อบุคคลภายนอก เนื่องจากผลแห่งการละเมิดลิขสิทธิ์หรือสิทธิบัตรดังกล่าว ผู้ขายต้องเป็นผู้ชำระค่าเสียหาย และค่าใช้จ่ายรวมทั้งค่าฤชาธรรมเนียมและค่าทนายความแทนผู้ซื้อ ทั้งนี้ ผู้ซื้อจะแจ้งให้ผู้ขายทราบเป็นลายลักษณ์อักษรในเมื่อได้มีการกล่าวอ้าง หรือใช้สิทธิเรียกร้องดังกล่าวโดยไม่ชักช้า

ข้อ ๑๔. การบอกเลิกสัญญา

เมื่อครบกำหนดติดตั้งและส่งมอบคอมพิวเตอร์ตามสัญญาข้อ ๔ แล้ว ถ้าผู้ขายไม่ติดตั้งและส่งมอบคอมพิวเตอร์บางรายการหรือทั้งหมดให้แก่ผู้ซื้อภายในกำหนดเวลาดังกล่าว หรือส่งมอบคอมพิวเตอร์ไม่ตรงตามสัญญาข้อ ๑ หรือมีคุณสมบัติไม่ถูกต้องตามสัญญาข้อ ๒ หรือติดตั้งแล้วเสร็จและส่งมอบภายในกำหนดแต่ใช้งานไม่ได้ครบถ้วนตามสัญญาข้อ ๔ ผู้ซื้อ มีสิทธิบอกเลิกสัญญาทั้งหมดหรือบางส่วนได้

ในกรณีที่ผู้ซื้อใช้สิทธิบอกเลิกสัญญา ผู้ซื้อมีสิทธิรับหลักประกันหรือเรียกร้องจากธนาคารผู้ออกหนังสือค้ำประกันตามสัญญา (ข้อ ๙ และ) ข้อ ๕ เป็นจำนวนเงินทั้งหมดหรือแต่บางส่วนก็ได้ แล้วแต่ผู้ซื้อจะเห็นสมควร และถ้าผู้ซื้อจัดซื้อสิ่งของจากบุคคลอื่นเต็มจำนวนหรือเฉพาะจำนวนที่ขาดส่ง แล้วแต่กรณีภายในกำหนด.....เดือน นับแต่วันบอกเลิกสัญญา ผู้ขายจะต้องชดเชยราคาที่เพิ่มขึ้นจากราคาที่กำหนดไว้ในสัญญานี้ด้วย

ในกรณีที่ผู้ขายได้ส่งมอบคอมพิวเตอร์ให้แก่ผู้ซื้อ และผู้ซื้อบอกเลิกสัญญา ผู้ขายจะต้องนำคอมพิวเตอร์กลับคืนไป ภายใน.....วัน นับแต่วันที่ผู้ซื้อบอกเลิกสัญญา โดยผู้ขายเป็นผู้เสียค่าใช้จ่ายเองทั้งสิ้น

ถ้าผู้ขายไม่นำคอมพิวเตอร์กลับคืนไปภายในกำหนดเวลาดังกล่าวตามวรรคหนึ่ง ผู้ซื้อจะกำหนดเวลาให้ผู้ขายนำคอมพิวเตอร์กลับคืนไปอีกครั้งหนึ่ง หากพ้นกำหนดเวลาดังกล่าวแล้ว ผู้ขายยังไม่นำคอมพิวเตอร์กลับคืนไปอีก ผู้ซื้อจะมีสิทธินำคอมพิวเตอร์ออกขายทอดตลาด เงินที่ได้จากการขายทอดตลาด ผู้ขายยอมให้ผู้ซื้อหักเป็นค่าปรับและหักเป็นค่าใช้จ่ายและค่าเสียหายที่เกิดแก่ผู้ซื้อ ซึ่งรวมถึงค่าใช้จ่ายต่าง ๆ ที่ผู้ซื้อได้เสียไปในการดำเนินการขายทอดตลาดคอมพิวเตอร์ดังกล่าว ค่าใช้จ่ายในการทำสถานที่ที่รื้อถอนคอมพิวเตอร์ออกไปให้มีสภาพคังที่มีอยู่เดิมก่อนทำสัญญา เงินที่เหลือจากการหักค่าเสียหายแล้วผู้ซื้อจะคืนให้แก่ผู้ขาย ในระหว่างคอมพิวเตอร์อยู่ในความครอบครองของผู้ซื้อ นับแต่วันผู้ซื้อบอกเลิกสัญญา ผู้ซื้อไม่ต้องรับผิดชอบในความเสียหายใด ๆ ทั้งสิ้นอันเกิดแก่คอมพิวเตอร์อันมิใช่ความผิดของผู้ซื้อ..

#### ข้อ ๑๕. ค่าปรับ

ในกรณีที่ผู้ซื้อยังไม่ใช้สิทธิบอกเลิกสัญญาดำเนินข้อ ๑๔ ผู้ขายจะต้องชำระค่าปรับให้ผู้ซื้อเป็นรายวันในอัตราร้อยละ..... (.....%) ของราคาคอมพิวเตอร์ที่ยังไม่ได้รับมอบ นับแต่วันถัดจากวันครบกำหนดตามสัญญาจนถึงวันที่ผู้ขายได้นำคอมพิวเตอร์มาส่งมอบให้แก่ผู้ซื้อจนถูกต้องครบถ้วน

การกีดค่าปรับในกรณีคอมพิวเตอร์ที่ตกลงซื้อขายเป็นระบบ ถ้าผู้ขายส่งมอบเพียงบางส่วนหรือขาดส่วนประกอบส่วนหนึ่งส่วนใดไป หรือส่งมอบทั้งหมดแต่ใช้งานไม่ได้ ถูกต้องครบถ้วนความหมาย ๓ ให้ถือว่ายังไม่ได้ส่งมอบคอมพิวเตอร์นั้นเลย และกีดค่าปรับจากราคาคอมพิวเตอร์ทั้งระบบ

ในระหว่างที่ผู้ซื้อยังไม่ได้ใช้สิทธิบอกเลิกสัญญานั้น ถ้าผู้ซื้อเห็นว่าผู้ขายไม่อาจปฏิบัติตามสัญญาต่อไปได้ ผู้ซื้อจะใช้สิทธิบอกเลิกสัญญา และริบหลักประกันหรือเรียกร้องจากธนาคารผู้ออกหนังสือค้ำประกันตามสัญญา (ข้อ ๑ และ) ข้อ ๕ กับเรียกร้องให้ชดเชยราคาเพิ่มขึ้นตามที่กำหนดไว้ในสัญญาข้อ ๑๔ วรรคสองก็ได้ และถ้าผู้ซื้อได้แจ้งข้อเรียกร้องให้ชำระค่าปรับไปยังผู้ขาย เมื่อครบกำหนดส่งมอบแล้ว ผู้ซื้อจะมีสิทธิที่จะปรับผู้ขายจนถึงวันบอกเลิกสัญญาได้อีกด้วย

#### ข้อ ๑๖. การรับผิดชอบใช้ค่าเสียหาย

ถ้าผู้ขายไม่ปฏิบัติตามสัญญาข้อหนึ่งข้อใดด้วยเหตุใด ๆ ก็ตามจนเป็นเหตุให้เกิดความเสียหายแก่ผู้ซื้อแล้ว ผู้ขายต้องชดเชยค่าเสียหายให้แก่ผู้ซื้อโดยสิ้นเชิง ภายในกำหนด ๓๐ วัน นับแต่วันที่ได้รับแจ้งจากผู้ซื้อ



ข้อ ๑๗. การขอขยายเวลาส่งมอบ

ในกรณีที่มีเหตุสุดวิสัย หรือเหตุใด ๆ อันเนื่องมาจากความผิดหรือความบกพร่องของฝ่ายผู้ซื้อหรือจากเหตุการณ์อันใดอันหนึ่ง ซึ่งผู้ขายไม่ต้องรับผิดชอบตามกฎหมาย เป็นเหตุให้ผู้ขายไม่สามารถส่งมอบคอมพิวเตอร์ตามเงื่อนไขและกำหนดเวลาแห่งสัญญานี้ได้ ผู้ขายมีสิทธิขอขยายเวลาทำการตามสัญญาหรือของคหรือลดค่าปรับได้ โดยจะต้องแจ้งเหตุหรือเหตุการณ์ดังกล่าวพร้อมหลักฐานเป็นหนังสือให้ผู้ซื้อทราบภายใน ๑๕ วัน นับแต่วันที่เหตุนั้นสิ้นสุดลง

ถ้าผู้ขายไม่ปฏิบัติให้เป็นไปตามความในวรรคหนึ่ง ให้ถือว่าผู้ขายได้สละสิทธิเรียกร้องในการที่จะขอขยายเวลาทำการตามสัญญา หรือของคหรือลดค่าปรับโดยไม่มีเงื่อนไขใด ๆ ทั้งสิ้น เว้นแต่กรณีเหตุเกิดจากความผิดหรือความบกพร่องของฝ่ายผู้ซื้อซึ่งมีหลักฐานชัดเจนหรือผู้ซื้อทราบคืออยู่แล้วตั้งแต่ต้น

การขยายเวลาทำการตามสัญญา หรือของคหรือลดค่าปรับตามวรรคหนึ่ง อยู่ในดุลพินิจของผู้ซื้อที่จะพิจารณา

สัญญานี้ทำขึ้นสองฉบับ มีข้อความถูกต้องตรงกัน คู่สัญญาได้อ่านและเข้าใจข้อความโดยละเอียดตลอดแล้ว จึงได้ลงลายมือชื่อพร้อมทั้งประทับตรา (ถ้ามี) ไว้เป็นสำคัญต่อหน้าพยาน และคู่สัญญาค่างบิตถือไว้ฝ่ายละฉบับ

(ลงชื่อ).....ผู้ซื้อ  
(.....)

(ลงชื่อ).....ผู้ขาย  
(.....)

(ลงชื่อ).....พยาน  
(.....)

(ลงชื่อ).....พยาน  
(.....)



ภาคผนวก ข.

รายละเอียดการทดสอบการทำงานของคอมพิวเตอร์

ภาคผนวกนี้มีวัตถุประสงค์ให้ผู้ซื้อระบุลักษณะและความพร้อมที่จะใช้งานได้ของคอมพิวเตอร์ โดยมีประเด็นสำคัญ ดังนี้

1. ความสมบูรณ์ของภาคติดตั้ง หมายถึง คอมพิวเตอร์ทุกรายการมีคุณสมบัติไม่ต่ำกว่ารายละเอียดที่กำหนดในภาคผนวก ก. มีสภาพเรียบร้อยและติดตั้งความแบบที่ได้กำหนดไว้ ตามข้อ 4 ของสัญญา ซึ่งพร้อมที่จะใช้งานได้

2. ความพร้อมของ SYSTEM SOFTWARES หมายถึง OPERATING SYSTEM, COMPILER ต่างๆ, UTILITY PACKAGES ฯลฯ สามารถ LOAD ลงคอมพิวเตอร์และทำงานได้ตามรายละเอียดที่กำหนด ในภาคผนวก ก.

3. ความพร้อมของ APPLICATION SOFTWARES (ถ้ามี) ในกรณีที่ผู้ซื้อได้กำหนดให้ผู้ขายจัดหา APPLICATION SOFTWARES ด้วย ให้ผู้ซื้อระบุรายละเอียดของ APPLICATION SOFTWARES หรือด้วย TEST DATA ที่ใช้ในการทดสอบและอาจจะระบุถึงเรื่อง PERFORMANCE ของ SOFTWARES ด้วยก็ได้

4. ความพร้อมในด้านการฝึกอบรมเจ้าหน้าที่ของผู้ซื้อ(ถ้ามี) ในกรณีที่ผู้ซื้อต้องการให้ผู้ขายฝึกอบรมเจ้าหน้าที่ของผู้ซื้อให้มีความรู้ความสามารถพร้อมที่จะปฏิบัติงานคอมพิวเตอร์ก่อนที่การติดตั้งคอมพิวเตอร์จะแล้วเสร็จสมบูรณ์ ให้ผู้ขายระบุจำนวนและคุณวุฒิหรือประสบการณ์ที่เฉพาะสมของผู้ให้การอบรม หลักสูตรและวิธีการฝึกอบรมรวมทั้งระยะเวลาการใช้เครื่องคอมพิวเตอร์และ SOFTWARES ต่างๆ ให้ชัดเจน และให้ผู้ซื้อมีสิทธิขอให้ผู้ขายเปลี่ยนตัวผู้ให้การอบรมที่ไม่เหมาะสมได้

ความพร้อมที่จะใช้งานได้ของคอมพิวเตอร์อาจมีได้หลายขั้นตอน ลักษณะของคอมพิวเตอร์ที่จะติดตั้ง เช่น ในคอมพิวเตอร์ที่มีการประมวลผลทั้งลักษณะ BATCH และ ON-LINE ผู้ซื้ออาจระบุความพร้อมที่จะใช้งานได้ในการประมวลผลแบบ BATCH แยกออกมาจากการประมวลผลแบบ ON-LINE ก็ได้ สำหรับความพร้อมที่จะใช้งานได้ในการประมวลผลแบบใดแบบหนึ่ง ผู้ซื้ออาจกำหนด APPLICATION PROGRAM ที่บางจำนวนหนึ่งพร้อมด้วย TEST DATA ให้ทดสอบความพร้อมและอาจจะระบุถึงเรื่อง PERFORMANCE ด้วยก็ได้

นอกจากนี้ในกรณีที่รีคอมพิวเตอรืทั้งระบบผู้ซื้อต้องระมัดระวังว่าลักษณะความถี่ของ  
คิงดาวน์ข้างต้นประการใดไม่สมบูรณ์แล้วคือว่าคอมพิวเตอร์ทั้งระบบไม่ทำงาน เช่น ความไม่  
สมบูรณ์ของการติดตั้งคอมพิวเตอร์รายการใด ๆ ที่ทำให้ OPERATING SYSTEM ความรายละเอียด  
ที่กำหนดในภาคผนวก ก. ไม่สามารถทำงานได้ตามข้อกำหนด ให้อธิบายว่าคอมพิวเตอร์ไม่ทำงาน  
ทั้งระบบ ในกรณีที่ COMPILER บางตัว UTILITY PACKAGE บางตัว หรือ APPLICATION  
SOFTWARES บางตัวไม่อาจทำงานได้ตามข้อกำหนด ให้อธิบายว่าคอมพิวเตอร์ไม่ทำงานบางส่วน  
ในกรณีที่ผู้ขายไม่สามารถปฏิบัติตามเงื่อนไขที่กำหนดในเรื่องการฝึกอบรม ให้อธิบายว่าคอมพิวเตอร์  
ไม่ทำงานทั้งระบบ เป็นต้น

ภาคผนวก ก.

การกำหนดคิวว่างของคอมพิวเตอร์

ในการกำหนดคิวว่างของคอมพิวเตอร์ ให้ผู้วิจัยพิจารณาจากคอมพิวเตอร์ที่จะติดตั้ง โดยมีหลักการว่า หากคอมพิวเตอร์รายการใดไม่ทำงานแล้ว ทำให้การประมวลผลมีอาจกระทำ ได้ตามสภาพปกติ คิวว่างของรายการนั้นจะมีค่ามากที่สุด คือ T. ส่วนคิวว่างของรายการอื่น ให้มีน้ำหนักลดหลั่นลงมา ความสำคัญของรายการนั้นที่ทำการต่อประมวลผล

ตัวอย่าง

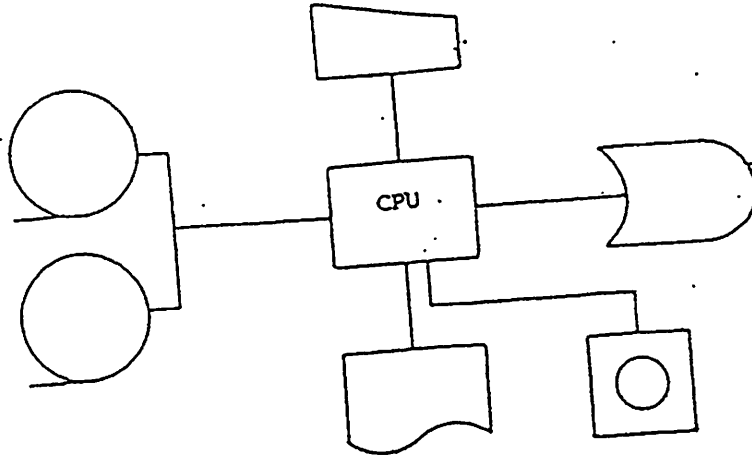

ตัวอย่าง

รายการ

CPU	1
DISK CONTROLLER	1
DISK*	1
TAPE CONTROLLER	0.5
TAPE	0.5
PRINTER	0.5
DISKETTE	0.5
CONSOLE	1

หมายเหตุ

ในกรณีที่มี DISK หลายตัว ให้กำหนดตัวอย่างสำหรับ SYSTEM DISK เป็น 1 ส่วนตัวอื่นให้กำหนดไว้ที่ตัวอย่างลดหลั่นตามความสำคัญ

ภาคผนวก ๓ -

การอบรมวิชาการด้านคอมพิวเตอร์

1. คำนำฝึกอบรม

เพื่อให้ผู้สិ้อได้ความรู้และความเข้าใจเกี่ยวกับคอมพิวเตอร์ ผู้ชายต้อง  
ให้บริการด้านฝึกอบรม โดยกำหนดวิชาที่อบรมในแต่ละช่วงเวลา ดังตัวอย่างต่อไปนี้

1.1 ช่วงเวลาก่อนการติดตั้ง

- คอมพิวเตอร์และระบบการประมวลผลขั้นพื้นฐาน (COMPUTER CONCEPT AND DATA PROCESSING FUNDAMENTAL) -
- ความรู้ทั่วไปเกี่ยวกับคอมพิวเตอร์ที่ติดตั้ง (GENERAL INFORMATION AND SYSTEM OVERVIEW)
- ระบบโปรแกรมสำหรับควบคุมการทำงาน (OPERATING SYSTEM)
- แผนการติดตั้งคอมพิวเตอร์และการบริหารศูนย์คอมพิวเตอร์ (INSTALLATION PLANNING AND MANAGEMENT)

1.2 ช่วงเวลาระหว่างอายุสัญญา

1.2.1 การอบรมปกติ

- การปฏิบัติงานของคอมพิวเตอร์สำหรับพนักงานควบคุมคอมพิวเตอร์ (COMPUTER OPERATION FOR MACHINE OPERATOR)
- ระบบการทำงานของคอมพิวเตอร์และภาษาที่ใช้ในการควบคุม (OPERATING SYSTEM AND JOB CONTROL LANGUAGE)
- โปรแกรมคำสั่งภาษาต่าง ๆ ของคอมพิวเตอร์ที่ติดตั้ง (PROGRAMMING LANGUAGES) เช่น FORTRAN, COBOL, PL/I, PASCAL เป็นต้น
- วิธีการวิเคราะห์และออกแบบระบบงานคอมพิวเตอร์ (SYSTEM ANALYSIS AND DESIGN)
- โปรแกรมสำเร็จรูปที่ใช้กับคอมพิวเตอร์ (SOFTWARE PACKAGES) เช่น LINEAR PROGRAMMING PACKAGE เป็นต้น
- วิธีการจัดเก็บข้อมูลและรูปแบบของแฟ้มข้อมูล (DATA STRUCTURE AND FILE ORGANIZATION)
- ระบบฐาน(คลัง) ข้อมูลและระบบการสื่อสารข้อมูล (DATA BASE AND DATA COMMUNICATION SYSTEM)
- วิธีการควบคุมการบริหารโครงการ (PROJECT MANAGEMENT)

### 1.2.2 การฝึกอบรมพิเศษ

ในกรณีที่ผู้ซื้อมีความจำเป็นให้ผู้ขายเปิดอบรมวิชาเฉพาะตามที่ผู้ซื้อต้องการ ผู้ขายจะต้องพิจารณาให้บริการฝึกอบรมนั้น ๗.๘ สถานที่ ซึ่งสอดคล้องกับความจำเป็นและความเหมาะสม เช่น

- ระบบสำนักงานอัตโนมัติ (OFFICE AUTOMATION)
- สถาปัตยกรรมค่านการเชื่อมต่อคอมพิวเตอร์ภายในสำนักงาน (COMPUTER NETWORK ARCHITECTURE)
- คอมพิวเตอร์สำหรับผู้บริหาร (COMPUTER FOR EXECUTIVES)

### 2. คำนเอกสาร

เพื่อให้การปฏิบัติงานเป็นไปอย่างมีประสิทธิภาพและประสิทธิผล และเพื่อประโยชน์ในการค้นคว้าหาความรู้เพิ่มเติม ผู้ขายจะต้องให้การสนับสนุนค่านเอกสารวิชาการดังต่อไปนี้

2.1 เอกสารคู่มือปฏิบัติงาน ซึ่งประกอบด้วยคู่มือเกี่ยวกับคอมพิวเตอร์ (HARDWARES) และคู่มือเกี่ยวกับโปรแกรมระบบงาน (SYSTEM PROGRAM) และโปรแกรมคำสั่ง (SOFTWARES) ต่าง ๆ

2.2 เอกสารปรับปรุงเอกสารคู่มือปฏิบัติงานในข้อ 1 ซึ่งผู้ขายจะต้องจัดส่งให้ผู้ซื้อทุกครั้งที่มีการปรับปรุงเอกสารดังกล่าวภายในระยะเวลาอันเหมาะสม

2.3 เอกสารทางค่านวิชาการอื่น ๆ ที่ผู้ขายจะให้บริการค่านการศึกษาค้นคว้าแก่ผู้ซื้อโดยการจัดหาตำราทางวิชาการและข่าวสารต่าง ๆ เกี่ยวกับคอมพิวเตอร์มาไว้บริการ โดยไม่คิดค่าบริการ เช่น DATAPRO, COMPUTER WORLD, DATA PROCESSING DIGEST, DATAATION, ASIA COMPUTER WEEKLY, ASIA COMPUTER MONTHLY, ASIA COMPUTER YEAR BOOK ฯลฯ

### 3. การให้คำแนะนำการใช้คอมพิวเตอร์

ผู้ขายต้องมีบริการให้คำแนะนำค่านการใช้คอมพิวเตอร์ เมื่อผู้ซื้อต้องการ เช่น

- 3.1 การจัดองค์กร
- 3.2 การทำ MASTER PLAN และกิจกรรมต่าง ๆ
- 3.3 การคิดเลือกบุคลากรที่จะเข้ามาทำงาน
- 3.4 การขยายแผนงาน อัตรากำลังตลอดจนอุปกรณที่จำเป็นต่าง ๆ
- 3.5 การเลือกใช้โปรแกรมควบคุม และภาษาที่จะใช้เขียนโปรแกรม
- 3.6 การจัดทำระบบเอกสารต่าง ๆ ของระบบงานที่วางไว้



3.7 การเปลี่ยนงานจากระบบเดิมมาเป็นระบบใหม่ ตลอดจนให้คำแนะนำ  
ในการออกแบบระบบงานต่าง ๆ

3.8 การเขียนโปรแกรม ตลอดจนเทคนิคต่าง ๆ เพื่อให้คอมพิวเตอร์ทำงาน  
ด้วยประสิทธิภาพสูงสุด รวมทั้งให้การแนะนำในการทดสอบและหาข้อผิดพลาด

3.9 การก่อสร้างห้องคอมพิวเตอร์ การจัดเตรียมสถานที่ ซึ่งรวมการคำนวณ  
และกำหนด FLOOR AREA ต่าง ๆ FLOOR LOADING, AIR CONDITION และ HUMIDITY  
CONTROL SYSTEM ตลอดจนคำแนะนำเกี่ยวกับกระแสไฟฟ้ที่เชื่อมโยงกับคอมพิวเตอร์

3.10 การควบคุมสถานที่รวมทั้งระบบความปลอดภัยและป้องกันภัยต่าง ๆ  
ที่จำเป็น

3.11 เข้าร่วมประชุมเพื่อปรึกษาหารือกับเจ้าหน้าที่ระดับต่าง ๆ ของผู้ใช้  
และระดับบริหาร เพื่อทบทวนระบบงานความก้าวหน้าของแผนการใช้คอมพิวเตอร์ และหาทาง  
ปรับปรุง ให้การใช้คอมพิวเตอร์มีประสิทธิภาพมากขึ้น

4. จำนวนและประเภทผู้เข้ารับการอบรม

ให้ระบุจำนวนบุคลากรที่เข้ารับการอบรมแยกเป็นประเภท ตามตัวอย่างแบบ

หมายเหตุ ให้เลือกใช้ตามความจำเป็น และทั้งนี้จะต้องระบุรายการที่ต้องการไว้ในประเภท  
สอนราคาหรือประเภทประกวดราคาด้วย

ตัวอย่าง จำนวนและประเภทผู้ใช้บริการอบรม

วิชาอบรม	ผู้บริหารระดับกลาง	นักวิเคราะห์ระบบงานคอมพิวเตอร์	พนักงานปรับปรุงและบำรุงรักษาคอมพิวเตอร์	พนักงานระบบโปรแกรมกำลัง	พนักงานควบคุมคอมพิวเตอร์
<ol style="list-style-type: none"> <li>1. คอมพิวเตอร์และระบบการประมวลผลข้อมูล (Computer Concept and Data Processing Fundamental)</li> <li>2. ความรู้ทั่วไปเกี่ยวกับคอมพิวเตอร์ทั่วๆไป (General Information and System Overview)</li> <li>3. ระบบโปรแกรมสำหรับควบคุมการทำงาน ของคอมพิวเตอร์ทั่วๆไป (Operating System)</li> <li>4. การวางแผนเพื่อการติดตั้งคอมพิวเตอร์และ การบริหารคอมพิวเตอร์ (Installation Planning and Management)</li> <li>5. การปฏิบัติงานของคอมพิวเตอร์สำหรับพนักงาน ควบคุมคอมพิวเตอร์ (Computer Operation for Machine Operator)</li> <li>6. ระบบการทำงาน ของคอมพิวเตอร์และภาษา ที่ใช้ในการควบคุม (Operating System and Job Control Language)</li> <li>7. โปรแกรมคำสั่งภาษาคำสั่ง ของคอมพิวเตอร์ทั่วๆไป (Programming Language)</li> <li>8. โปรแกรมสำเร็จรูปที่ใช้กับคอมพิวเตอร์ (Software Packages)</li> </ol>					

ตัวอย่าง จำนวนและประเภทผู้เข้ารับการศึกษา

วิชาอบรม	ผู้บริหารระดับกลาง	นักวิเคราะห์ระบบงานคอมพิวเตอร์	พนักงานปฏิบัติงานระบบงานคอมพิวเตอร์	พนักงานเขียนโปรแกรมคลัง	พนักงานควบคุมคอมพิวเตอร์
9. วิธีการจัดเก็บข้อมูลและรูปแบบของแฟ้มข้อมูล (Data Structure and File Organization)					
10. ระบบฐาน (คลัง) ข้อมูลและระบบการสื่อสารข้อมูล (Data Base and Data Communication System)					
11. วิธีการวิเคราะห์และออกแบบระบบงานคอมพิวเตอร์ (System Analysis and Design)					
12. วิธีการควบคุมและบริหารโครงการ (Project Management)					
13. ระบบสำนักงานอัตโนมัติ (Office Automation)					
14. สถาปัตยกรรมด้านการเชื่อมต่อคอมพิวเตอร์ภายในสำนักงาน (Computer Network Architecture)					
15. คอมพิวเตอร์สำหรับผู้บริหาร (Computer for Executives)					

ภาคผนวก ๑

รายการเอกสารคู่มือการใช้งานคอมพิวเตอร์

ให้มีหรือระบุรายการเอกสารคู่มือการใช้งานคอมพิวเตอร์ทั้งหมด ที่ต้องการให้ผู้ขาย  
จัดหาให้ รวมทั้งจำนวนรุ่นและกำหนดเวลาการส่งมอบตามความจำเป็น เอกสารคู่มือการใช้  
คอมพิวเตอร์นี้รวมถึงคู่มือการใช้ HARDWARES, SYSTEM SOFTWARES และ APPLICATION  
SOFTWARES ทั้งหมด